

DELTA-Förderaggregate werden als kompakte Einheit montiert und anschlussfertig geliefert. Mit dem angegossenen Fußflansch ist das Aggregat leicht und sicher zu befestigen. Es besteht aus:

DELTA-Förderpumpe: Die Pumpe ist durch das Getriebe mit Kreisbogen-Verzahnung gegenüber einer evolventen Verzahnung sehr geräuscharm und besonders leichtlaufend. Sie hat sich millionenfach bewährt.

SIMEL-E-Motor. Wechselstrom-Einphasenmotor für 230 V mit Betriebskondensator und eingebautem Flügelrad zur Zwangsbelüftung. Er ist dadurch für Dauerbetrieb geeignet.

Installation: Das Förderaggregat wird standardmäßig für Zweistrang-Betrieb (Zu- und Rücklauf sind anzuschließen) geliefert. Für Saugleitungslängen und- querschnitte ist nebenstehende Grafik zu beachten. Das Aggregat so montieren, daß die Achse Motor - Pumpe stets waagrecht liegt.

Einstrangbetrieb ist auch bei Saugbetrieb möglich. Dazu die Bypass-Schraube aus dem Vakuumanschluß entfernen wie auf der Rückseite genauer beschrieben. Den Rücklaufanschluß danach mit dem beiliegenden Stopfen verschließen.

Techn. Daten Motor: zweipoliger Einphasenmotor
 Motorleistung (bei 2800 min⁻¹): 150 W
 Netzfrequenz: 50 Hz
 Netzspannung: 230 V
 Stromaufnahme: 1,1 A
 Gewicht: 3,6 kg

Elektrischer Anschluß:
 gemäß Anschlussschema für Rechts- oder Linkslauf, abhängig von der Pumpendrehrichtung, ist unbedingt zu beachten.

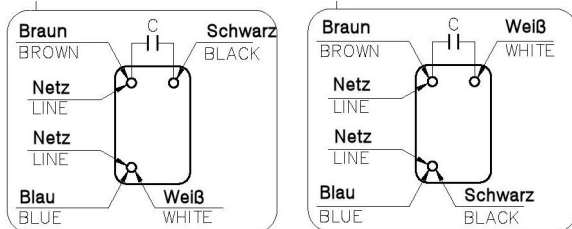

linksl. Pumpe auf Welle gesehen rechtsl. Pumpe auf Welle gesehen

Techn.Daten Pumpe: Druckbereich: 2,5 - 20 bar
 Vakuum saugseitig: - 0,5 bar
 Filter: Edelstahl Siebfilter 130 µ, 11 cm²
 Gewicht: ca. 0,600 kg
 Förderleistung: (2800 min⁻¹, Druck: 3 bar, 5 mm²/s)
 Pumpentyp AD2 55 l/h

Rohranschluß:
 Zu- und Rücklaufleitung: G 1/4 "
 Druckleitung: G 1/8 "
 Meßanschlüsse: G 1/8 "

zulässige Einsatzbedingungen:
 Druck an Vorlaufanschluß: 2 bar
 Druck an Rücklaufanschluß: 2 bar
 Öltemperatur: 60°C
 Umgebungstemperatur: 40°C
 Viskositätsbereich: 1,2 - 12 mm²/s

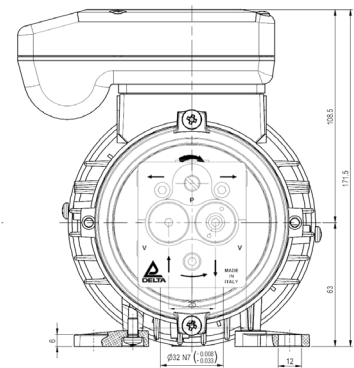
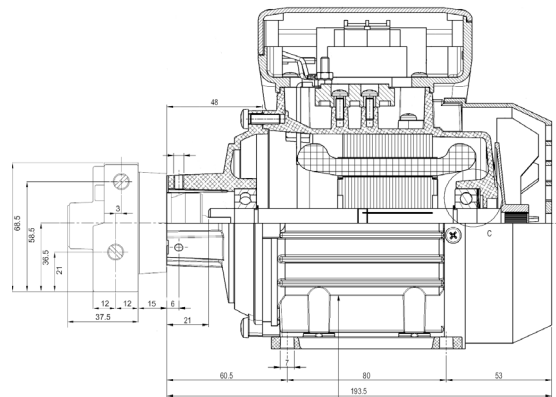

Anweisung für Saugleitungslänge

Drehzahl: 2.800 min⁻¹, Viskosität: 5 mm²/s

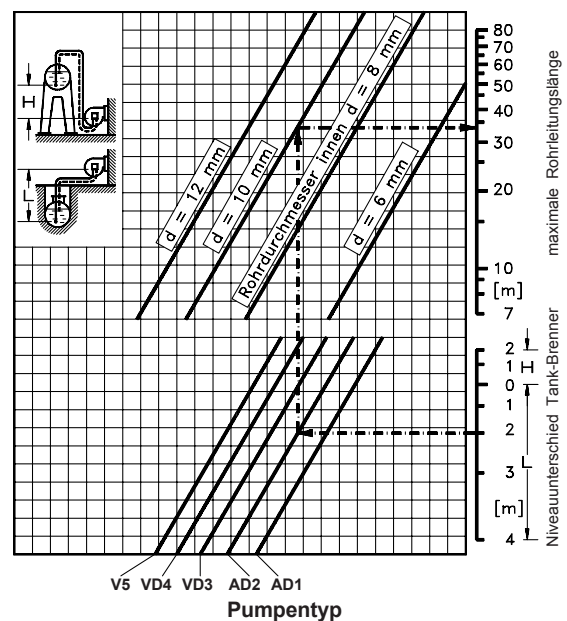

Beispiel: Pumpentyp AD2, L = 2m, Rohr-d = 10 mm
 Maximale Saugleitungslänge: 34 m

Stand: 03/2010

Umbau Einstrang/Zweistrangbetrieb:

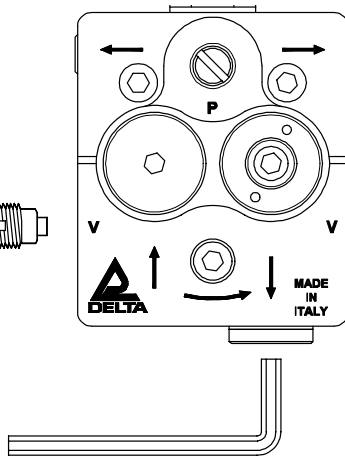

Fig. 1

Um die AD-Pumpe von Einstrang auf Zweistrang umzubauen, verfahren Sie wie folgt:

- Entfernen Sie den 1/4" Stopfen vom Rücklaufanschluß mit einem 6 mm Innensechskantschlüssel (Fig. 1).
- Im Inneren des Rücklaufstopfens befindet sich die Bypass-Schraube (Fig.2). Nehmen Sie sie mit einem 2,5 mm Innensechskantschlüssel heraus.
- Entfernen Sie den 1/8" Stopfen vom Vakuumanschluß.
- Setzen Sie die Bypass-Schraube mit einem 2,5 mm Innensechskantschlüssel in den Vakuumanschluß und ziehen Sie sie fest. (Fig. 3).
- Setzen Sie den 1/8" Stopfen in den Vakuumanschluß wieder ein.

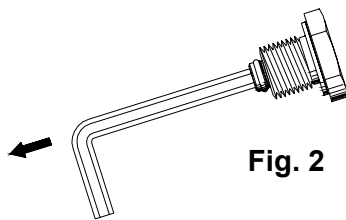

Fig. 2

Um die AD-Pumpe von Zweistrang auf Einstrang umzubauen, verfahren Sie wie folgt:

- Entfernen Sie den 1/8" Stopfen vom Vakuumanschluß.
- Entfernen Sie die Bypass-Schraube aus dem Vakuumanschluß mit einem 2,5 mm Innensechskantschlüssel (Fig. 3).
- Setzen Sie den 1/8" Stopfen in den Vakuumanschluß wieder ein.
- Setzen Sie die Bypass-Schraube zurück ins Innere des Rücklaufstopfens, um sie bei Bedarf wieder verfügbar zu haben (Fig. 2)
- Setzen Sie in den Rücklauf den 1/4" Stopfen und ziehen Sie ihn fest (Fig. 1).

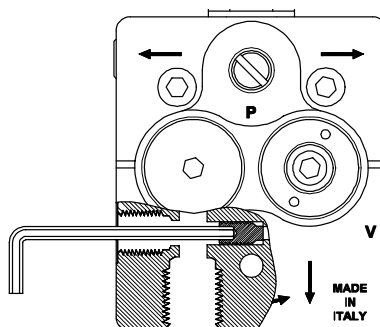

Fig. 3

ACHTUNG

- In der Einstrangversion erfolgt die Entlüftung über die Düsenleitung.
- In der Zweistrangversion erfolgt die Entlüftung über den Rücklaufanschluß. Nach Umbau auf Einstrang ist diese Pumpenversion über den Manometeranschluß manuell zu entlüften.
- Der Bypass Stopfen darf in der Einstrangversion unter keinen Umständen eingesetzt sein, da die Pumpe sonst nicht funktioniert und Schäden an Pumpe und Motor die Folge sein können