

Montagevorschrift / Fitting instructions / Instruction de montage

Betriebsdaten, Anwendung, Abmessungen und Ausführung des Flanschheizkörpers sind dem Typenschild und Elektroschema auf dem Gerät, oder der Montagevorschrift / Bedienungsanleitung zu entnehmen. Das Gerät ist ausschliesslich zur Erhitzung von Wasser zugelassen.

Der Garantieanspruch entfällt bei:

- Missachtung der Montagevorschrift / Bedienungsanleitung
- Technischen Änderungen am Gerät
- Anwendungen, für die das Gerät nicht konzipiert wurde
- Unsachgemässe Bedienung und Wartung

Please refer to the rating plate and electrical schematic on the unit or the Installation Instructions/User Manual for the operating data, application, dimensions and design of the flanged type heater. The unit is licensed for heating water only.

Claims under warranty will be null and void in the following cases:

- Non-compliance with the Installation Instructions/User Manual
- Technical modifications to the unit
- Applications for which the unit was not designed
- Incorrect operation or maintenance

Concernant les caractéristiques techniques, l'utilisation, les dimensions et l'exécution du résistance à bride, il convient de se reporter à la plaque signalétique et au schéma électrique figurant sur l'appareil ou aux prescriptions de montage/mode d'emploi. L'appareil est exclusivement homologué pour le chauffage de l'eau.

La garantie prend fin dans les cas suivants :

- Non-respect des prescriptions de montage/du mode d'emploi
- Modifications techniques sur l'appareil
- Utilisation pour laquelle l'appareil n'a pas été conçu.
- Utilisation et entretien non conformes

Installation, Einstellung, Benützung und Abbau dürfen ausschliesslich durch Elektrofachkräfte erfolgen.

Installation, calibrating, usage and removal may only be carried out by qualified electricians.

L'installation, le réglage, l'utilisation et le démontage doivent exclusivement être exécutés par des électriciens

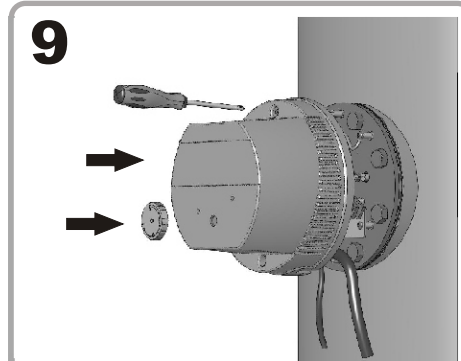
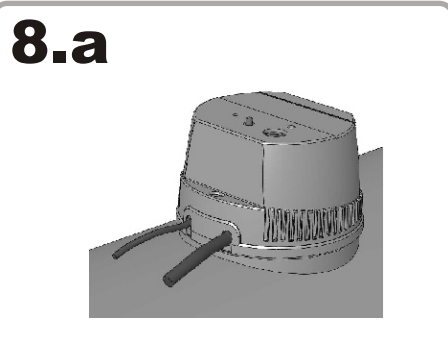
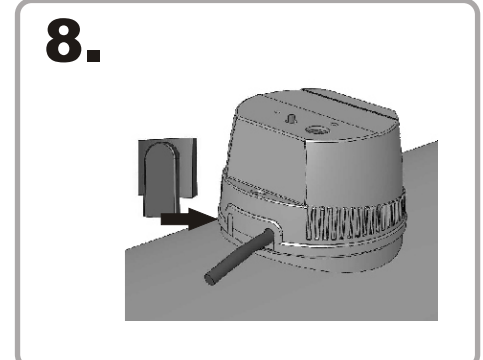
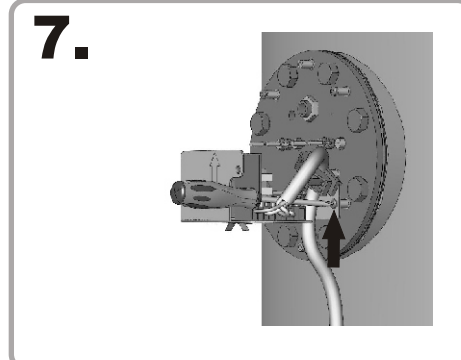
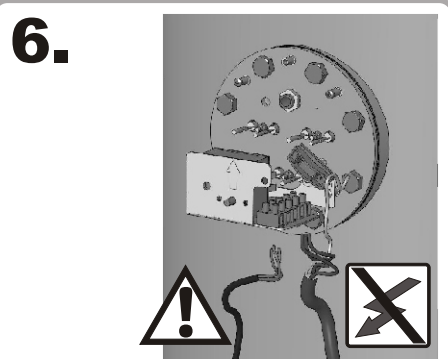
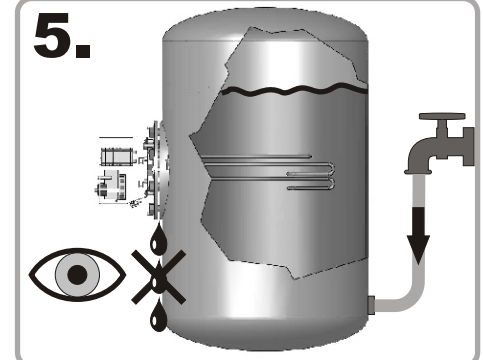
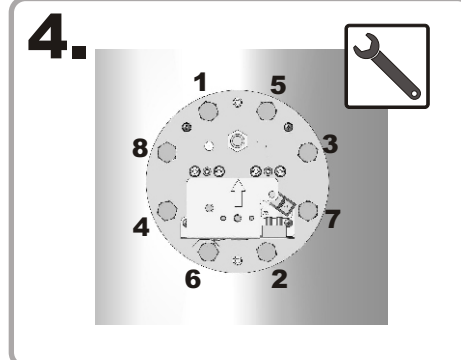
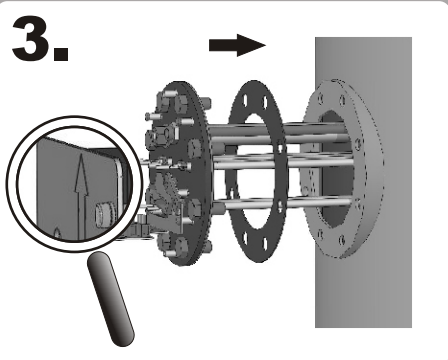
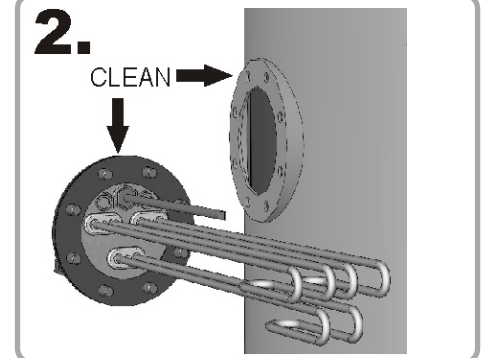
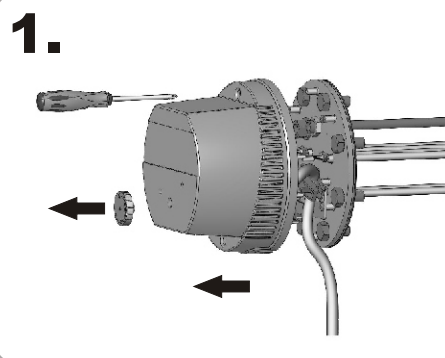

Angewandte Normen / Standards applied / Normes utilisées :

Safety / Sécurité:
EN60335-1
EN60335-2-73

EMF / CEM (champs électromagnétiques):
EN50366
IEC62233

EMC / CEM (compatibilité électromagnétique):
IEC55014-1
IEC55014-2

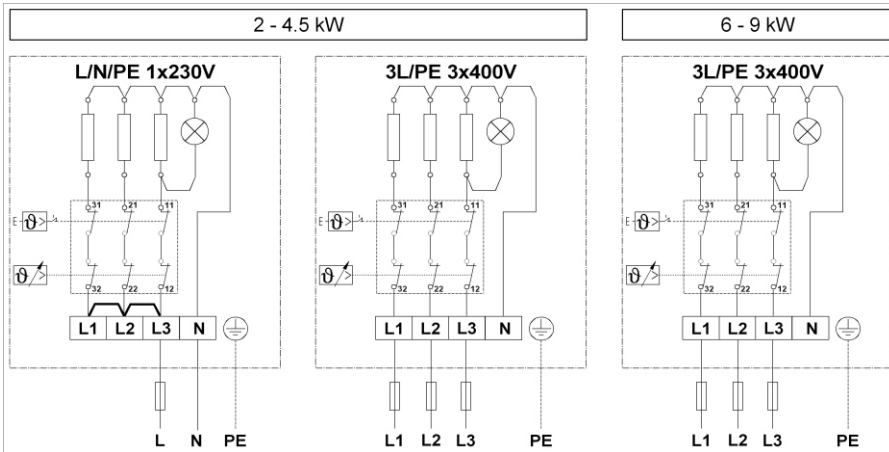

DE Betriebsspannungen:
 - 230VAC (2 - 4,5kW)
 - 3x400VAC (2 - 9kW)
 Achtung: Bei 3x400VAC die Brücke L1-L2-L3 entfernen!

F Tensions du réseau:
 - 230VAC (2 - 4,5kW)
 - 3x400VAC (2 - 9kW)
 Attention : Enlever le pont de L1-L2-L3 à 3x400VAC

EN Operating voltages:
 - 230VAC (2 - 4,5kW)
 - 3x400VAC (2 - 9kW)
 Attention: Remove the bridge of L1-L2-L3 at 3x400VAC

Bedienungsanleitung / Operating Instructions / Mode d'emploi

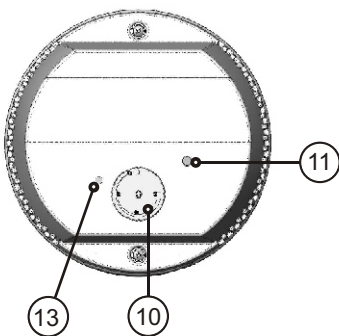

Pos. 10 Temperaturregler
 Pos. 11 Betriebsleuchte
 Pos. 13 Reset-Taste

Service

1x / Jahr



1.

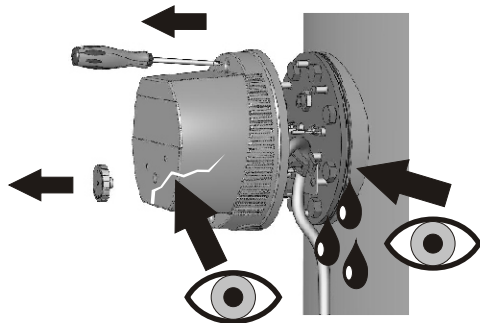

2.

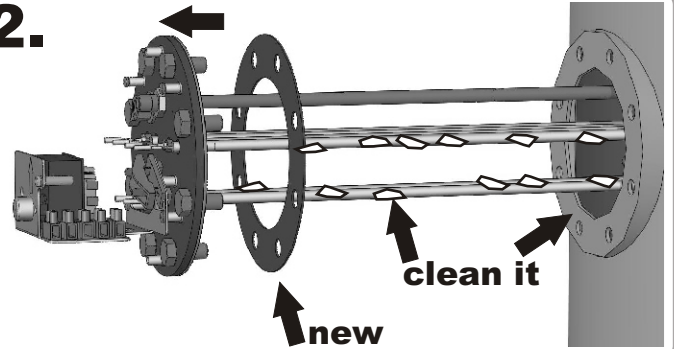

Störung / Disturbance / Désordre



Reset

