

- D:** Design-Rohrabdeckung (Kunststoff) weiß auch zur nachträglichen Montage geeignet.
- GB:** Tube cover (plastic), white can also be installed retrospectively.
- F:** Recouvrement tubulaire design (plastique) blanc également approprié pour le montage ultérieur.
- PL:** Ozdobna osłona rury (tworzywo sztuczne) biały nadaje się także do późniejszego montażu.
- CZ:** Designový trubkový (plast) bílá jako elipsa - vhodný také pro dodatečnou montáž

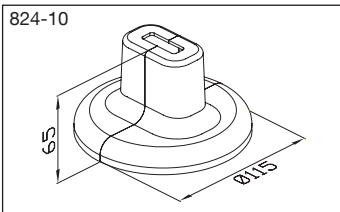

- D:** Design-Fußabdeckung (Kunststoff) weiß
- GB:** Foot cover (plastic), white
- F:** Recouvrement de pied design (plastique) blanc
- PL:** Ozdobna osłona stopy (tworzywo sztuczne) biały
- CZ:** Designový kryt patky (plast) bílá

| Typenbezeichnung | Design-Fußabdeckung | Design-Rohrabdeckung |
|--------------------|---------------------|----------------------|
| Bestell Nr. | 824-10 | 826-10 |
| Verpackungseinheit | 20 | 20 |



12817-10



Montageanleitung

Super Standfix Plus SSPK

für alle ein- und mehrreihigen Plattenheizkörper mit Konvektorblechen

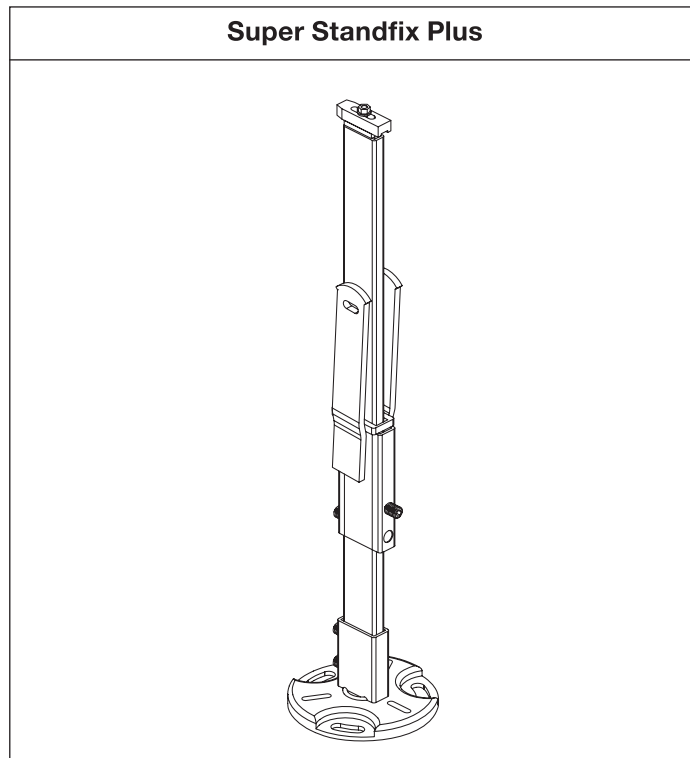

| D: Bauhöhe 300 - 600 mm | | Bauhöhe 700 - 900 mm | |
|----------------------------|---------------------|----------------------------|---------------------|
| Flächenheizkörper Baulänge | Anzahl der Konsolen | Flächenheizkörper Baulänge | Anzahl der Konsolen |
| 400 - 1800 | 2 | 400 - 1200 | 2 |
| 1900 - 2400 | 3 | 1300 - 1800 | 3 |
| 2500 - 3000 | 4 | 1800 - 2400 | 4 |

Wichtig! - Abstand von Unterkante Fuß zur Unterkante Rohrstück des Klemnteils max. 200 mm (siehe **Abb.7** Maß X).
 - Die Gesamthöhe von Unterkante Fußplatte bis Oberkante Heizkörper sollte 1100 mm nicht überschreiten (siehe **Abb.7** Maß Y).
 - Beide Kunststoffanlegepunkte sollten im Konvektorblech anliegen (siehe Z **Abb.3**).

| GB: Installation height 300 - 600 mm | | Installation height 700 - 900 mm | |
|--------------------------------------|--------------------|----------------------------------|--------------------|
| Flat radiator Installed length | Number of brackets | Flat radiator Installed length | Number of brackets |
| 400 - 1800 | 2 | 400 - 1200 | 2 |
| 1900 - 2400 | 3 | 1300 - 1800 | 3 |
| 2500 - 3000 | 4 | 1800 - 2400 | 4 |

Important! - The clearance from the lower edge of the foot to the lower edge of the tubular piece for the clamp must be max. 200 mm (see **Fig.7** dimension X).
 - The total height from the lower edge of the foot plate to the upper edge of the radiator may not exceed 1100 mm (see **Fig.7** dimension Y).
 - Both the plastic locating points should be placed in the convector plate (see Z **Fig.3**).

| F: Encombrement en hauteur 300 - 600 mm | | Encombrement en hauteur 700 - 900 mm | |
|---|--------------------|--------------------------------------|--------------------|
| Radiateur plat Longueur | Nombre de consoles | Radiateur plat Longueur | Nombre de consoles |
| 400 - 1800 | 2 | 400 - 1200 | 2 |
| 1900 - 2400 | 3 | 1300 - 1800 | 3 |
| 2500 - 3000 | 4 | 1800 - 2400 | 4 |

Important! - Intervalle entre bord inférieur du pied et bord inférieur tube de la pièce de blocage max. 200 mm (cf. **Fig.7** Cote X).
 - La hauteur totale du bord inférieur de la plaque de base jusqu'au bord supérieur du radiateur ne doit pas dépasser 1100 mm (cf. **Fig.7** Cote Y).
 - Les deux points d'appui en matière plastique doivent toucher la tôle du convecteur (cf. Z **Fig.3**).

| PL: Wysokość 300 - 600 mm | | Wysokość 700 - 900 mm | |
|----------------------------|---------------|----------------------------|---------------|
| Grzejnik płaski długość mm | Ilość konsoli | Grzejnik płaski długość mm | Ilość konsoli |
| 400 - 1800 | 2 | 400 - 1200 | 2 |
| 1900 - 2400 | 3 | 1300 - 1800 | 3 |
| 2500 - 3000 | 4 | 1800 - 2400 | 4 |

Ważne: - Odstęp od dolnej krawędzi stopy do dolnej krawędzi kształtki rurowej części zaciskowej maksimum 200 mm (patrz **rys.7** wymiar X).
 - Całkowita wysokość od dolnej krawędzi płyty stopy do górnej krawędzi grzejnika winna nie przekraczać 1100 mm (patrz **rys.7** wymiar Y).
 - Obydwa punkty przyłożenia tworzywa sztucznego winny znajdować się na blasze konwektora (patrz Z **rys.3**).

| CZ: konstr. výška 300 - 600 mm | | konstr. výška 700 - 900 mm | |
|--------------------------------|---------------|----------------------------|---------------|
| plochě otopné těleso délka | počet. konzol | plochě otopné těleso délka | počet. konzol |
| 400 - 1800 | 2 | 400 - 1200 | 2 |
| 1900 - 2400 | 3 | 1300 - 1800 | 3 |
| 2500 - 3000 | 4 | 1800 - 2400 | 4 |

Důležité pokyny! - vzdálenost od spodní hrany opěrné patky ke spodní hraně trubkové části upínadla max. 200 mm (viz **obr.7** míra X).
 - celková výška od spodní hrany opěrné patky k horní hraně otopného tělesa by neměla překračovat 1100 mm (viz **obr.7** míra Y).
 - oba plastové příložné body by měly doléhat v plechu konvektoru (viz Z **obr.3**).

Bei sachgerechter Montage wird eine ausreichende Festigkeit des Bodens vorausgesetzt!

x = max. 200 mm
y = max. 1100 mm

D: **Abb.7**
Tragfähigkeit je Standkonsole

| |
|---------|
| F1 [kg] |
| 180 |

(Eigengewicht des HK+Füllgewicht beachten!)
Die Bauartenprüfung gilt bis zu einer Heizkörper-Bauhöhe von 900 mm.

Correct installation assumes that the floor is strong enough!

x = max. 200 mm
y = max. 1100 mm

GB: **Fig.7**
Load-bearing capacity per stand bracket

| |
|---------|
| F1 [kg] |
| 180 |

(The weight of the radiator itself + weight of filling)
The construction tests apply for a radiator height of up to 900 mm.

Pour un montage conforme, le sol doit avoir une stabilité suffisante !

x = maxi. 200 mm
y = maxi. 1100 mm

F: **Fig.7**
Charge admissible par console

| |
|---------|
| F1 [kg] |
| 180 |

(tenir compte du poids propre du radiateur + volume de remplissage)
Le contrôle du type de construction est valable jusqu'à une hauteur de radiateur de 900 mm.

Warunkiem prawidłowego montażu jest wystarczająca wytrzymałość podłogi!

x = maksimum 200 mm
y = maksimum 1100 mm

PL: **Rys.7**
Nosność na jedną konsolę

| |
|---------|
| F1 [kg] |
| 180 |

(Uwaga! Uwzględnić ciężar grzejnika plus ciężar wypełnienia!)
Dopuszczenia Nadzoru Technicznego (TUV) do wysokości grzejnika wynoszącej 900 mm.

Při odborné montáži se předpokládá postačující pevnost podlahy!

x = max. 200 mm
y = max. 1100 mm

CZ: **obr.7**
Nosnost jedné konzole:

| |
|---------|
| F1 [kg] |
| 180 |

(Neopomeňte vlastní hmotnost otopného tělesa a náplně!)
Typová zkouška platí jen pro konstrukční výšky otopných těles do 900 mm. Při odborné montáži se předpokládá postačující pevnost podlahy!

Super Standfix Plus - Best. Nr. 817

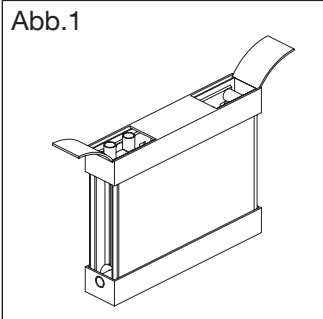

D: Stellen Sie den Heizkörper einfach auf den Kopf und öffnen Sie die Verpackung nur im Bereich der Ventilianschlüsse bzw. Verbindungsrohre. Die restliche Verpackung kann bis zur Inbetriebnahme der Heizungsanlage am Heizkörper verbleiben.

GB: (Fig.1)

Turn the radiator upside down and only open the packaging in the area of the valve connections and the connecting pipe. The remaining packaging can stay in place on the radiator until the heating unit is started up.

F: (Fig.1)

Mettez simplement le radiateur la tête en bas et ouvrez l'emballage au niveau des raccords des vannes ou du tube de jonction. Le reste de l'emballage peut rester sur le radiateur jusqu'à la mise en service de l'installation de chauffage.

PL: (Rys.1)

Postawić grzejnik do góry nogami i otworzyć tylko w miejscu opakowania przyłączy. Grzejnik może pozostać w opakowaniu, aż do momentu jego podłączenia.

CZ: (obr.1)

Obrátte otopné těleso jednoduše hlavou vzhůru a otevřete balení jen v místě přípojky ventilu popř. přípojného potrubí. Zbývající balení může zůstat až do uvedení do provozu na otopném tělesu.

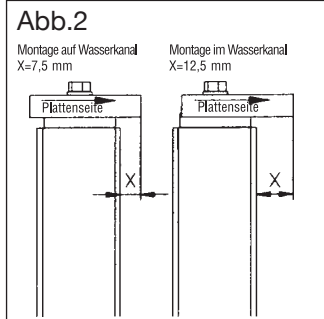

D: Der obere Abstandhalter ist einsetzbar für die Montage **im** Wasserkanal und **auf** dem Wasserkanal des Heizkörpers. Stützt sich die Konsole mit dem Abstandhalter **im** Wasserkanal ab, ist das Maß X = 12,5 mm einzustellen. Bei Abstützung **auf** dem Wasserkanal muss das Maß X = 7,5 mm eingestellt bleiben.

GB: (Fig.2)

The upper spacer holder is used for installation **in** and **on** the water channel of the radiator. If the bracket is supported by the spacer holder **in** the channel, set dimension X to 12,5 mm. If it is supported **on** the channel, dimension X must be set to 7,5 mm.

F: (Fig.2)

La pièce d'écartement supérieure peut être utilisée pour le montage **dans** et **sur** le canal d'eau du radiateur. Si la console s'appuie avec la pièce d'écartement **dans** le canal, il faut régler la cote X = 12,5 mm. En cas d'appui **sur** le canal, il faut régler la cote X = 7,5 mm.

PL: (Rys.2)

Second part
Jeżeli uchwyt dystansowy opiera się w kanale to ustawić wymiar X=12,5 mm, jeżeli na kanale to X=7,5 mm.

CZ: (obr. 2)

Horní příchytky se používá pro montáž **ve** vodním kanálu a **na** vodním kanálu. Jestliže se konzola s příchytkou opírá **ve** vodním kanálu, musí se nastavit vzdálenost X = 12,5 mm. Při opření **na** vodním kanálu musí zůstat nastavená vzdálenost. X = 7,5 mm.

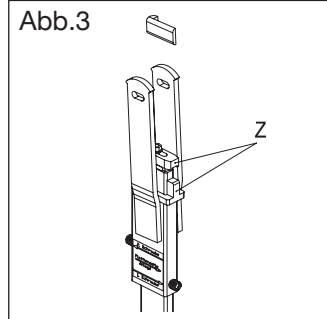

D: Die beigefügten Adapterstücke (5 mm und 10 mm) sind bei Bedarf fest verpresst mit einer Zange auf den beiden Spannteilen zu montieren. Siehe hierzu Tabelle: *SSPK-817 Typenliste*

GB: (Fig. 3)

The enclosed adapter pieces (5 mm and 10 mm) can be pressed together firmly with pliers to be installed on the two tensioning pieces as required. See also the table: *SSPK-817 type list.*

F: (Fig. 3)

Les adaptateurs ci-joints (de 5 mm et de 10 mm) doivent être montés, si nécessaire, comprimés avec une pince sur les deux pièces de serrage. Cf. Tableau: *Liste des types SSPK-817*

PL: (Rys. 3)

Dołączone złączki dystansowe 5 oraz 10 mm należy w razie potrzeby zamontować na obu elementach napinających przez silne zaciśnięcie kleszczami w przygotowane otwory.

CZ: (obr. 3)

Připojené adaptéry (5 mm a 10 mm) se musí v případě potřeby montovat pevně slisovány pomocí kleští na obou upinacích částech. Viz tabulku: *seznam typových částí SSPK-817*

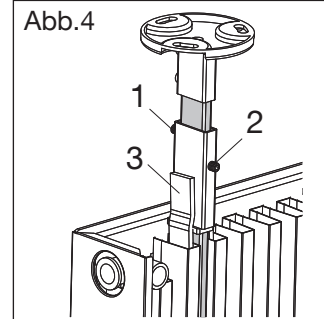

D: Die Schrauben (1+2) im Rohrstück des Klemnteiles lösen und die Konsole in den Flachheizkörper einsetzen (siehe Montageaufkleber Abb.5). Dabei ist zu beachten, dass die zwei Spannteile (3) in die Konvektorbleche eingreifen (siehe Abb.4). Bodenabstand für den Heizkörper einstellen und Schraube 1 fest anziehen. Dann Schraube 2 anziehen.

Achtung: Beide Schrauben nochmals nachziehen.

GB: (Fig.4)

Undo the screws (1+2) in the tubular piece of the clamp and insert the bracket into the flat radiator (see the label I Fig.5). Note that the two clamps go into the convector plates (see Fig.4). Set the floor clearance for the radiator and do up screw 1. Then do up screw 2 as well.

Important: both screws must be properly tightened.

F: (Fig.4) Desserrer les vis (1+2) dans le tube de la pièce de blocage et mettre la console dans le radiateur (cf. autocollant Fig.5).

Il faut s'assurer que les deux pièces de serrage (3) s'enclenchent dans les tôles du convecteur (cf. Fig.4).

Régler l'écart entre le radiateur et le sol et serrer la vis 1. Ensuite serrer la vis 2.

Attention: Resserrer encore une fois les deux vis.

PL: (Rys.4)

Odkręcić śruby (1+2) w części rurowej elementu napinającego i włożyć konsolę między konwektor grzejnika (patrz rys.5). Należy przy tym zwrócić uwagę, aby dwa elementy napinające (3) napierały na blachę konwektora (patrz rys.4). Ustawić odległość od podłogi i dociągnąć śrubę 1. Potem dociągnąć śrubę 2.

Uwaga: Jeszcze raz dociągnąć obie śruby.

CZ: (obr. 4) Uvolněte šrouby (1+2) v trubkové části upínadla a nasadíte konzolu do plochého otopného tělesa (viz nálepka obr. 5). Přitom je třeba dbát na to, aby obě upínadla (3) zasahovala do plechů konvektoru (viz obr. 4). Nastavte vzdálenost otopného tělesa od podlahy a přitáhněte šroub 1. Potom přitáhněte šroub 2.

Pozor: Dotáhněte ještě jednou oba šrouby.

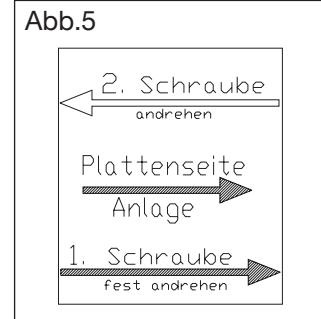

D: Montageaufkleber auf der Konsole beachten!

GB: (Fig.5)

2nd screw turn
Plate side
Unit
1st screw
Turn

Note the installation label on the bracket!

F: (Fig.5)

Visser 2ème vis
Côté plaque
Installation
Serrer 1ère vis

Respecter l'autocollant de montage sur la console!

PL: (Rys.5)

Nalepka montażowa na konsoli!

2. śruba, dociągnąć w stronę płyty
1. śruba, mocno dokręcić

CZ: (obr. 5)

2. šroub přitáhnout desková strana
přiložení
1. šroub pevně přitáhnout

Povšimněte si montážní nálepky na konszole!

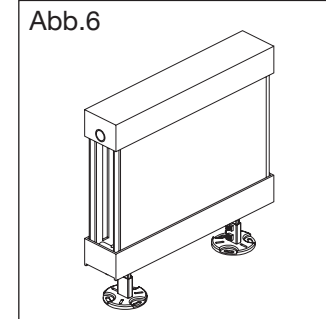

D: Heizkörper aufstellen und Bohrlöcher anzeichnen, Dübel einstecken und Konsolen mit dem Heizkörper auf dem Boden befestigen.

GB: (Fig.6)

Turn the radiator the right way up again and mark the holes to be drilled. Insert the dowels and fasten the radiator to the floor.

F: (Fig.6)

Mettez le radiateur debout et marquer les trous de perçage, enfoncez les chevilles et fixer au sol les consoles avec le radiateur.

PL: (Rys.6)

Postawić grzejnik i zaznaczyć miejsca wiercenia otworów. Zamocować konsolę wraz z grzejnikiem do podłogi.

CZ: (obr. 6)

Postavte otopné těleso a označte místa pro vrtné díry. Zastrčte hmoždinky a upevněte konzole s otopným tělesem na podlaze.