

Umbauanleitung

Die Ölbrennerpumpe ist für den Zweistrang-Betrieb voreingestellt.
Für den Betrieb im Einstrangsystem ist folgender Umbau notwendig:

1. Stopfen mit Bypass-Schraube (2+3) lösen
2. Die Bypass-Schraube (3) aus dem Stopfen (2) entfernen
3. Stopfen ohne Bypass-Schraube (2) mit einem Anzugsmoment von $15 \text{ Nm} \pm 1 \text{ Nm}$ wieder festschrauben
4. Der Druck der Pumpe ist, wie in der Anleitung des Brenners beschrieben, zu regulieren

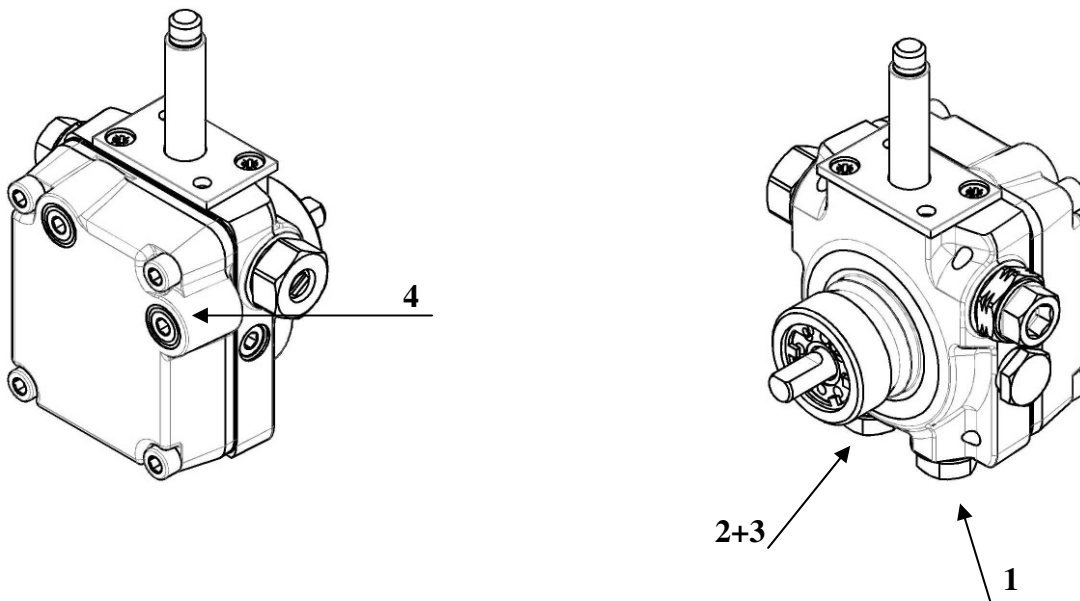

Legende:

- 1 – Stopfen
- 2 – Stopfen
- 3 – Bypass-Schraube (bei Werksauslieferung in Pos. 2 integriert)
- 4 – Vakuummeteranschluss