

bürkert

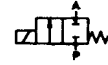

Betriebsanleitung Typ 285

Diese Einbau- und Betriebsanleitung ist unbedingt zu beachten. Ebenso sind die konkreten Einsatzbedingungen zu berücksichtigen und die Leistungsdaten des Geräts gemäß Datenblatt einzuhalten. Dies ist vom Anwender zu gewährleisten und Voraussetzung für eine einwandfreie Funktion mit langer Lebensdauer.

Aufbau:

Direktwirkendes 2/2-Wege-Magnetventil in Ruhestellung geschlossen (Wirkungsweise A), zugelassen in der DVGW-Gruppe A und für Freiluftanlagen. Das nach den DVGW-Vorschriften notwendige Sieb ist im Ventil eingebaut.

Medium:

Brennbare Gase entsprechend dem DVGW-Arbeitsblatt G 260 bis max. 90° C. Den zulässigen Betriebsdruck laut Typenschild beachten.

Einbau:

Vor der Montage Rohrleitungen von Verunreinigungen (Lötückständen, Schweißperlen, Dichtungsmaterial) säubern. Als Dichtungsmaterial PTFE-Band verwenden. Der Pfeil auf dem Gehäuse gibt die Durchflußrichtung an, Einbaulage beliebig, empfohlen wird ein nach oben weisendes Magnetsystem, weil dadurch Sinkstoffe nicht in den Kernraum gelangen (erhöhte Lebensdauer). Das Ventil kann freitragend in die Rohrleitung eingebaut oder mittels zweier Bohrungen \varnothing 7 mm befestigt werden. Rohrleitungen gut abstützen und richten, damit Ventilkörper nicht verspannt wird.

Ersatzteile:

Vier Zylinderschrauben lösen und Spule abnehmen. Schadhafte Teile – Kern, Feder, O-Ring, Spule, Gehäuse – austauschen. Bestellnummern siehe Rückseite. Beim Zusammenbau O-Ring sorgfältig in die Nut einlegen. Spule läßt sich um jeweils 90° auf dem Gehäuse versetzen. Austausch des Siebes: Spannring am Ventileingang entfernen und Sieb herausnehmen. Sieb reinigen beziehungsweise ersetzen.

Elektrischer Anschluß:

Spannung und Stromart laut Typenschild beachten. Die Spannungstoleranz beträgt \pm 10%. Der Anschluß darf nur durch BürkertKabelkopf, Bestellnummer 1050-S 030-021, Schutzart IP 65 erfolgen. Der Kabelkopfeinsatz kann um 4X90° gedreht werden. Drehmoment für Kabelkopfbefestigung 1 Nm.

Störungen:

Anschluß, Betriebsdruck und Spannung überprüfen. Magnet zieht nicht an: Kurzschluß oder Spulenunterbrechung, Kern oder Kernraum verschmutzt. Festsitzender Kern oder fehlender Kern bewirkt Spulenüberhitzung.

Operating Instructions type 285

These installation and operating instructions must be followed. Similarly, the exact conditions of use must be taken into account and the performance data of the device must be observed in accordance with the data sheet. The operator must ensure that these instructions are followed so as to guarantee the problem-free operation and long service life of the device.

Construction:

Direct-acting 2/2-way solenoid valve, normally-closed (circuit function A). Approved to DVGW group A and for open-air installations. According to DVGW requirements, a strainer is incorporated in the valve.

Fluids Handled:

Flammable gases to DVGW sheet G 260 up to 90° C. Note maximum pressure rating according to valve label.

Installation:

Before installing valve ensure all pipework etc. is free of foreign matter (metal filings, sealing material, welding scale etc.). Teflon tape is recommended for sealing ports. Arrow on valve body gives flow direction. Installation as required but preferably with coil uppermost – installation in this position tends to prevent foreign matter remaining in armature tube (increased valve life). Valve can be installed directly in pipework or fixed in position using the two 7 mm \varnothing holes provided. Pipework should be supported so as to prevent strain on valve body.

Spare Parts:

Loosen 4 coil fixation screws and remove coil, replace any damaged parts e.g. armature, spring, O-ring, coil, body; Part Nos. – see overleaf. Upon reassembly ensure O-ring correctly positioned in groove. Coil can be mounted to valve body at 90° intervals. Replacement of strainer: Remove spring ring in inlet port of valve and remove strainer. Clean or replace strainer.

Electrical Connection:

Ensure supply voltage/frequency corresponds with that on label. Voltage tolerance is \pm 10%. Electrical connection must be by means of the Bürkert cable plug, order no. 1 050-S 030-021, classification IP 65. Cable plug insert can be positioned at 90° intervals. Max. tightening torque for cable plug screw 1 Nm.

Trouble-Shooting:

Check port connections, operating pressure and voltage. If armature does not pull in check for short circuit or coil burn-out, or foreign matter impeding armature movement. A jammed armature on AC versions causes coil over-heating.

Operating Instructions 0607/03_EU-ML_00893040

Instructions de service type 285

Respecter impérativement cette notice de montage et d'utilisation. De même, observer les conditions concrètes de mise en oeuvre et respecter les caractéristiques de puissance de l'appareil conformément à la fiche technique. Ces points sont à garantir par l'utilisateur et sont la condition préalable du parfait fonctionnement et d'une durée de vie élevée.

Conception

Electrovanne 2/2, à commande directe.

Fonctionnement A: fermée au repos.

Homologation dans le groupe DVGW A et pour pleine air. Crépine montée à l'entrée de la vanne.

Fluides

Gaz combustibles suivant fiche DVGW G 260, n'attaquant pas le matériau du corps (laiton) ni le matériau retenu pour l'étanchéité. Matériau d'étanchéité B=NBR; F=FPM voir plaque signalétique – le repérage est marqué derrière le diamètre nominal.

Attention!

Respecter la gamme de pression admissible notée sur la plaque signalétique.

Température du fluide min. – 15 °C à max. +90 °C

Température ambiante min. – 15 °C à max. +60 °C

Installation

Avant d'installer la vanne, nettoyer les canalisations (restes de brasure, perles de soudure, matériau d'étanchéité). Comme matériau d'étanchéité, utiliser du PTFE en ruban. La flèche sur le corps de la vanne indique le sens d'écoulement. Position d'installation indifférente, de préférence avec électro-aimant vers le haut pour empêcher tout dépôt dans l'entrefer (augmentation de la durée de vie). La vanne peut être maintenue directement par les canalisations ou fixée au moyen de deux trous de Ø 7 mm. Bien soutenir et aligner les canalisations pour ne pas forcer le corps de la vanne.

Attention! Lors du vissage des raccords des tubes, ne pas utiliser la bobine comme levier.

Pièces de rechange

Démonter les quatre vis à tête cylindrique et retirer la bobine. Remplacer les pièces endommagées - armature, ressort, joint torique, bobine, corps de vanne. Pour les références, voir au verso. Lors du remontage, replacer soigneusement le joint torique dans sa gorge. La bobine peut être orientée suivant 4 x 90° par rapport au corps de la vanne.

Attention! Le tamis nettoyer ou changer!

Reccordement électrique

Respecter la tension et le type du courant figurant sur la plaque signalétique. Tolérance de tension: ± 10%. Raccordement par connecteur Bürkert, Réf. 1050-S 001-011, degré de protection IP 65. Câble de 3 x 0,75 mm². Languette = borne de mise à la terre. Le connecteur peut être orienté suivant 4 x 90°. Couple de serrage du connecteur: 1 Nm.

Défauts de fonctionnement

Vérifier les raccordements, la pression de service et la tension. L'électro-aimant ne fonctionne pas: Courtcircuit ou coupure de la bobine, armature ou entrefer encrassé. Un blocage de l'armature en alternatif peut provoquer une surchauffe de la bobine.

bürkert

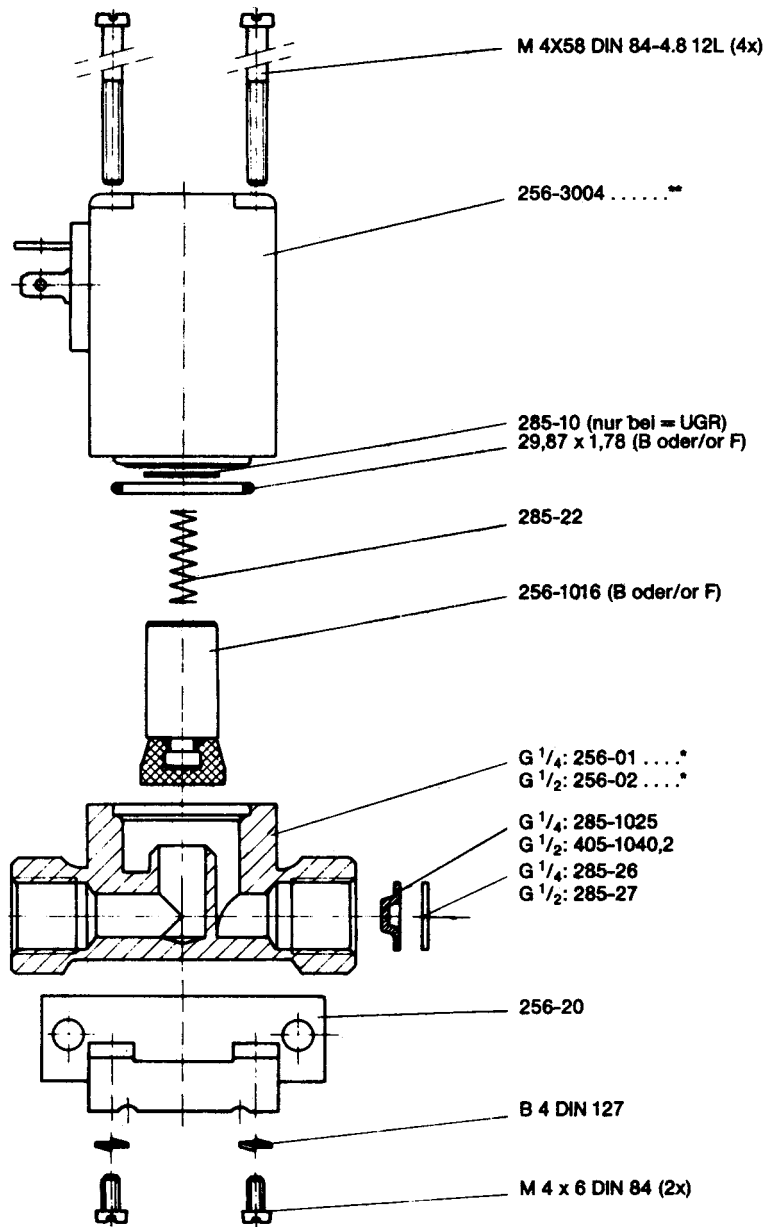
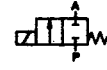

*) Nennweite angeben
quote orifice size

**) Spannung/Frequenz angeben
quote voltage/frequency

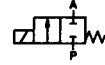

Montagehinweis für Gerätesteckdose 1050-30S

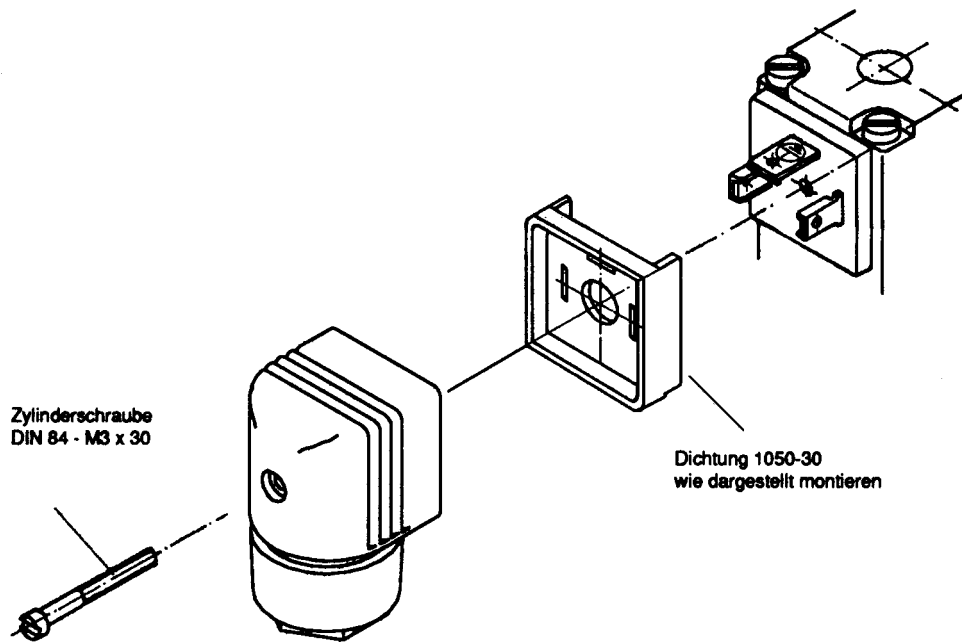

Contact addresses / Kontaktadressen

Germany / Deutschland / Allemange

Bürkert Fluid Control System
Sales Centre
Chr.-Bürkert-Str. 13-17
D-74653 Ingelfingen
Tel. + 49 (0) 7940 - 10 91 111
Fax + 49 (0) 7940 - 10 91 448
E-mail: info@de.buerkert.com

International

Contact addresses can be found on the internet at:

Die Kontaktadressen finden Sie im Internet unter:

Les adresses se trouvent sur internet sous :

www.burkert.com → Bürkert → Company → Locations