

## Produkt-Steckbrief

### PUROTAP® i-control

Bestell-Nr. 90 878 18

Die PUROTAP® i-control inline Überwachung informiert permanent über die elektrische Leitfähigkeit des Systemwassers zur Kontrolle von Korrosion und Ablagerungen.

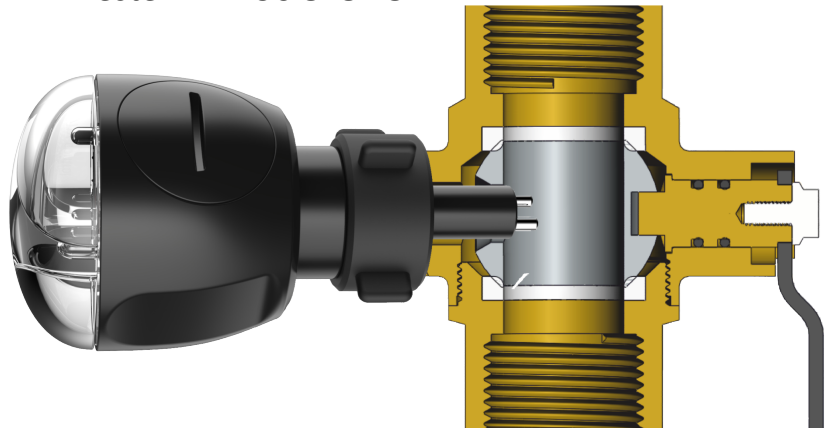

#### Leitfähigkeitsmessung,

- inline und permanent im Sekundenintervall
- optische LED-Anzeige mit einfacher Symbolik
- batteriebetrieben (CR24/50 ; Laufzeit > 3 Jahre)
- einfacher Batteriewechsel

#### Robustes Gehäuse



- aus glasfaserverstärktem Kunststoff
- einfach ohne Werkzeug zu montieren
- rostfreie, selbstreinigende Sonden



#### Einbauschleuse

- Kugelhahn mit Hebelgriff
- Austausch i-control ohne Wasserverlust
- Austausch unter Druck, während des Betriebs
- Innengewinde 1" - voller Durchgang



	0 - 100 µS/cm
	< 300 µS/cm
	> 300 µS/cm
Temp. max.	75°C
Druck max.	6 bar
Verpackung	175/160/56 mm
Gewicht	1 kg

Die elektrische Leitfähigkeit des Systemwassers ist beides:

#### Ursache und Wirkung von Korrosion.

Die permanente Überwachung der elektrischen Leitfähigkeit ist somit eine wesentliche Korrosionsschutzmaßnahme.