

## Austausch Grundleiterplatte

Bestell-Nr. 7828 806

Für Wärmepumpenregelung WPR 300

**Gültigkeitshinweise siehe letzte Seite.**

---

### Sicherheitshinweise



**Bitte befolgen Sie diese Sicherheitshinweise genau, um Gefahren und Schäden für Menschen und Sachwerte auszuschließen.**

Montage, Erstinbetriebnahme, Inspektion, Wartung und Instandsetzung müssen von autorisierten Fachkräften (Heizungsfachbetrieb/Vertragsinstallationsunternehmen) durchgeführt werden.

Bei Arbeiten an Gerät/Heizungsanlage diese spannungsfrei schalten (z.B. an der separaten Sicherung oder einem Hauptschalter) und gegen Wiedereinschalten sichern.

Die Instandsetzung von Bauteilen mit sicherheitstechnischer Funktion gefährdet den sicheren Betrieb der Anlage. Bei Austausch ausschließlich Viessmann Originalteile oder von Viessmann freigegebene Ersatzteile verwenden.

## Austausch bei Vitocal 300-G

### Wärmepumpe öffnen

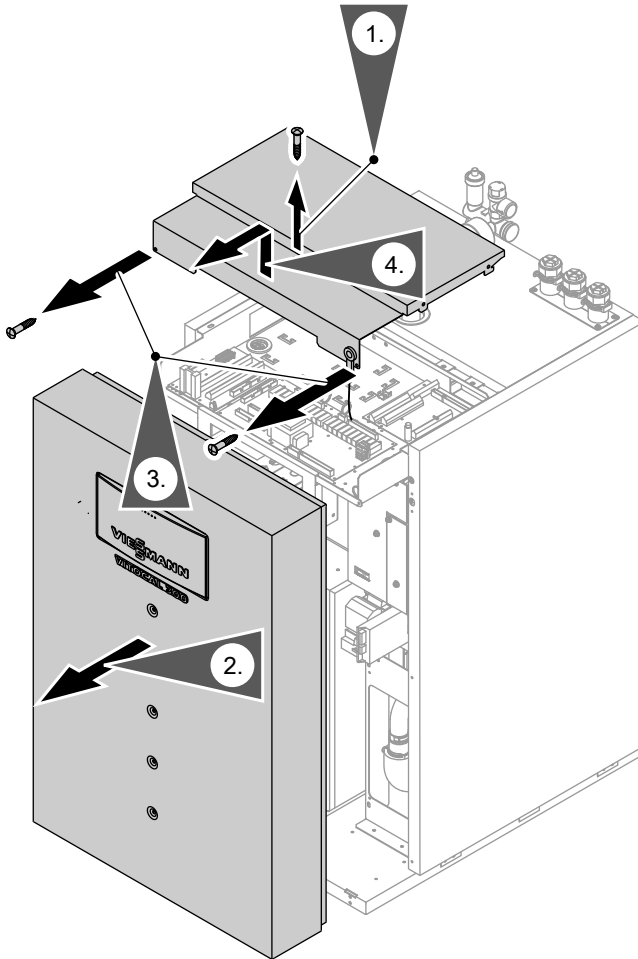

1. Schraube im oberen Bereich des Vorderblechs entfernen.
2. Vorderblech nach vorn ziehen, Schutzleiter abziehen und Vorderblech nach oben herausheben.
3. 2 Schrauben am Abdeckblech der Regelung entfernen.
4. Abdeckblech nach vorn ziehen und entfernen.

### Leiterplatte austauschen

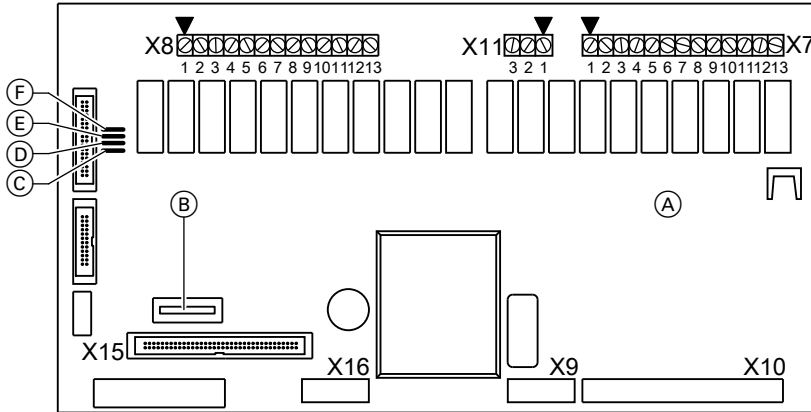

1. Codierstecker (B) aus defekter Grundleiterplatte (A) herausziehen und in neue Grundleiterplatte einstecken.
2. Alle Steckleisten aus der defekten Grundleiterplatte herausziehen. Bei Steckleiste X16 Verriegelung beachten.
3. Kunststoffträger der defekten Grundleiterplatte losschrauben und zusammen mit der Leiterplatte herausnehmen.
4. Defekte Grundleiterplatte aus Kunststoffträger herausschrauben.
5. Neue Grundleiterplatte codieren:
  - Bei Vitocal 300-G, Typ BW: Brücke (F) durchtrennen.
  - Bei Vitocal 300-G, Typ BWC: **Keine** Brücke durchtrennen.
6. Neue Grundleiterplatte in Kunststoffträger einbauen.
7. Kunststoffträger mit neuer Grundleiterplatte in Wärmepumpe einbauen.
8. Alle Steckleisten wieder aufstecken.

### Wärmepumpe schließen und prüfen

1. Abdeckblech der Wärmepumpenregelung anbauen.
2. Vorderblech anbauen. Alle getrennten Schutzleiterverbindungen wieder normkonform herstellen.



## Austausch bei Vitocal 300-G (Fortsetzung)

3. Netzspannung einschalten.
4. Wärmepumpe und Funktionen prüfen.



Montage- und Serviceanleitung „Vitocal 300-G“

## Austausch bei Vitocal 300-A/350-A

### Regelungsgehäuse öffnen

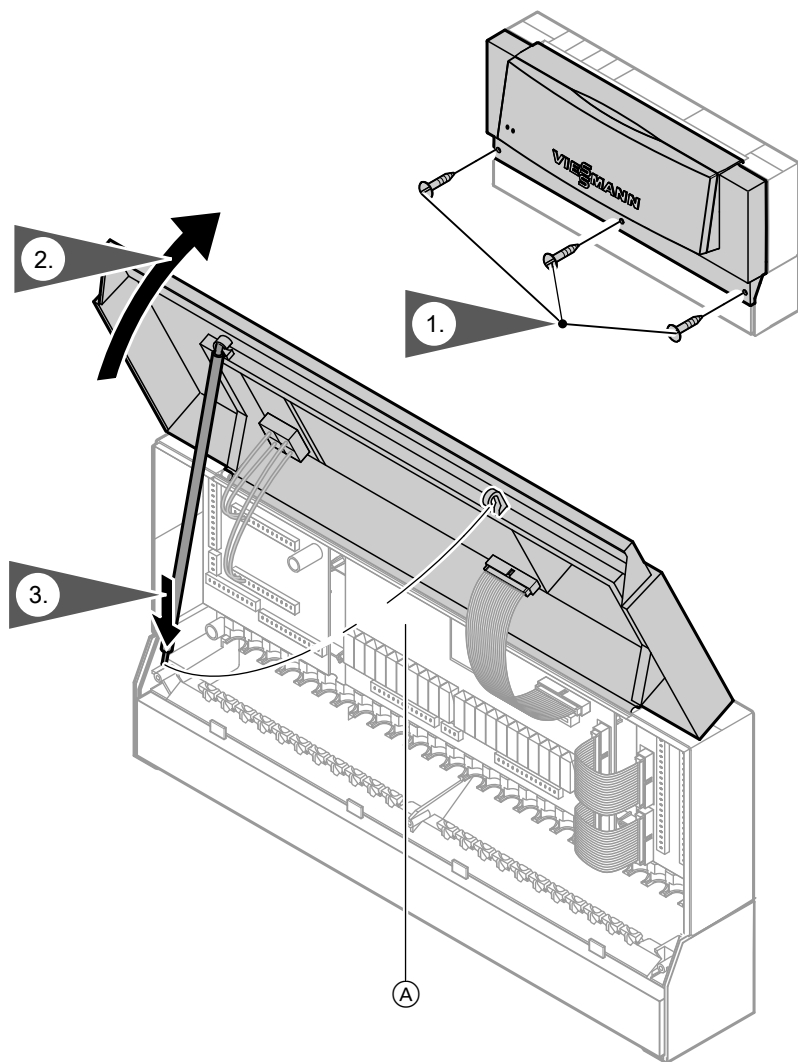

**A** Grundleiterplatte

## Austausch bei Vitocal 300-A/350-A (Fortsetzung)

- 3 Schrauben im unteren Bereich der Regelung entfernen.
- Gehäusefront nach oben öffnen.
- Gehäusefront gegen Zufallen sichern.

### Leiterplatte austauschen

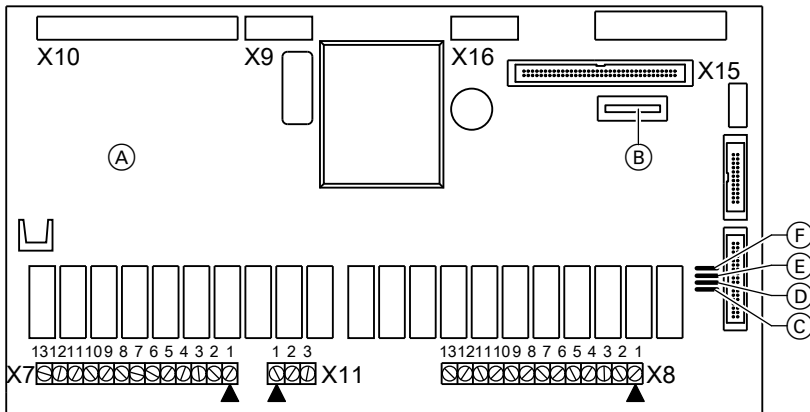

- Alle Steckleisten (auch Einzeldraht X13) aus defekter Grundleiterplatte (A) herausziehen.
- Schwarze Leiterplattenabdeckung mit 2 Schrauben lösen und entfernen.
- Codierstecker (B) aus defekter Grundleiterplatte herausziehen und in neue Grundleiterplatte einstecken.
- Defekte Grundleiterplatte aus Regelung herauserschrauben.
- Neue Grundleiterplatte codieren: Brücke (D) durchtrennen.
- Neue Grundleiterplatte in Regelung einbauen.
- Leiterplattenabdeckung anbauen.
- Alle Steckleisten (auch Einzeldraht X13) wieder aufstecken.

### Regelung schließen und Wärmepumpe prüfen

- Gehäusefront schließen und verschrauben.
- Netzspannung einschalten.

## Austausch bei Vitocal 300-A/350-A (Fortsetzung)

3. Wärmepumpe und Funktionen prüfen.



Montage- und Serviceanleitung „Vitocal 300-A“,  
„Vitocal 350-A“

## Gültigkeitshinweis

### **Vitocal 300-A/350-A mit Regelung im Gebäude**

Ab Herstell-Nr. (der Wärmepumpenregelung WPR 300): 7262 750 8 01000 ...  
7426 126 8 01000 ...  
7427 068 8 01000 ...  
7262 529 8 01000 ...

### **Vitocal 300-G, Typ BW, BWC, WW, WWC, 400 V~, 1-stufig**

Typ BW, ab Herstell-Nr.: 7346 300 8 01000 ...  
7346 301 8 01000 ...  
7346 302 8 01000 ...  
7346 303 8 01000 ...  
7346 304 8 01000 ...  
7346 305 8 01000 ...  
Typ BWC, ab Herstell-Nr.: 7346 674 8 01000 ...  
7346 675 8 01000 ...  
7346 676 8 01000 ...  
7346 677 8 01000 ...  
7346 678 8 01000 ...  
7346 679 8 01000 ...

Viessmann Werke GmbH & Co KG  
D-35107 Allendorf  
Telefon: 0 64 52 70-0  
Telefax: 0 64 52 70-27 80  
[www.viessmann.de](http://www.viessmann.de)

Technische Änderungen vorbehalten!  
5352 577