

Austausch Radiallüfter

für Vitodens 200-W, Typ B2HA, 45 bis 100 kW

Sicherheitshinweise



Bitte befolgen Sie diese Sicherheitshinweise genau, um Gefahren und Schäden für Menschen und Sachwerte auszuschließen.

Erläuterung der Sicherheitshinweise



Gefahr
Dieses Zeichen warnt vor Personenschäden.

Hinweis

Angaben mit dem Wort Hinweis enthalten Zusatzinformationen.

Montage, Erstinbetriebnahme, Inspektion, Wartung und Instandsetzung müssen von autorisierten Fachkräften (Heizungsfachbetrieb/Vertragsinstallationsunternehmen) durchgeführt werden.

Bei Arbeiten an Gerät/Heizungsanlage diese spannungsfrei schalten (z.B. an der separaten Sicherung oder einem Hauptschalter) und gegen Wiedereinschalten sichern.

Bei Brennstoff Gas den Gasabsperrhahn schließen und gegen ungewolltes Öffnen sichern.

Die Instandsetzung von Bauteilen mit sicherheitstechnischer Funktion gefährdet den sicheren Betrieb der Anlage. Bei Austausch ausschließlich Viessmann Originalteile oder von Viessmann freigegebene Ersatzteile verwenden.

Brenner ausbauen



Serviceanleitung
Vitodens 200-W

Radiallüfter austauschen

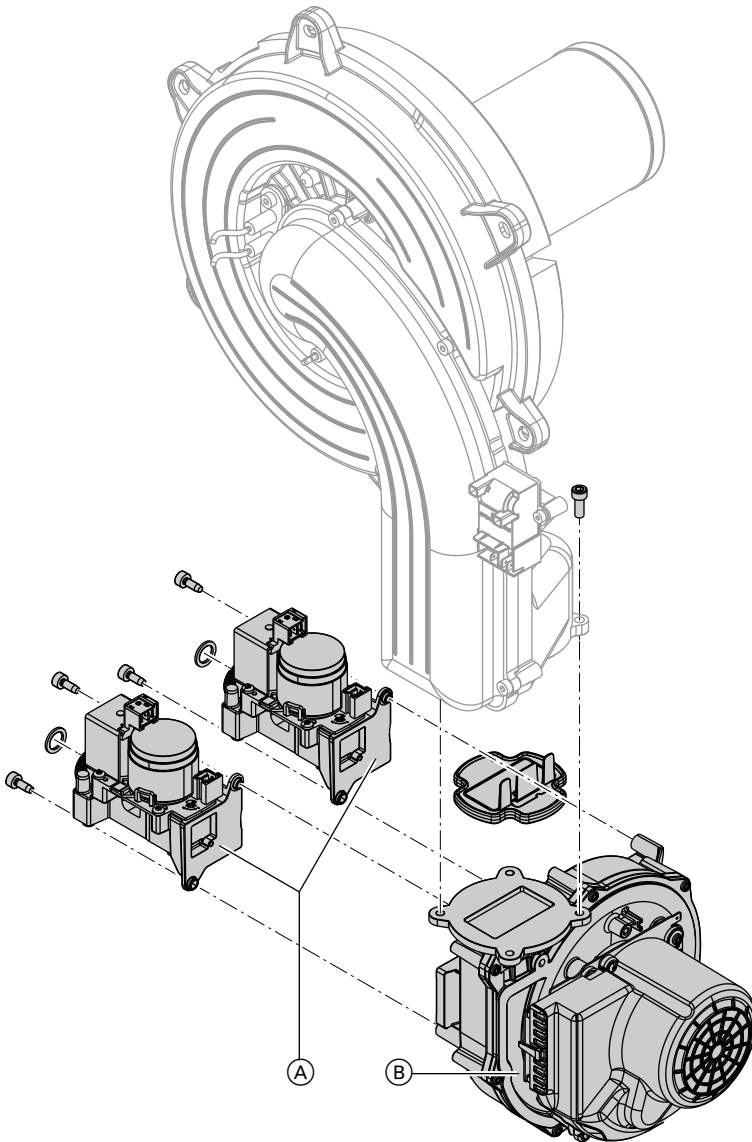

Dargestellt: Vitodens 200-W, 80 bis 100 kW

Radiallüfter austauschen (Fortsetzung)

1. ■ 45 bis 60 kW: 2 Schrauben am Gaskombiregler (A) lösen. Gaskombiregler (A) abnehmen.
■ 80 bis 100 kW: Je 2 Schrauben an den Gaskombireglern (A) lösen. Beide Gaskombiregler (A) abnehmen.
2. 2 Schrauben lösen und Radiallüfter (B) ausbauen.
3. Neuen Radiallüfter (B) mit neuer Dichtung einbauen. Schrauben mit Anzugsdrehmoment 5 Nm anziehen.
4. Gaskombiregler (A) mit neuen Dichtungen einbauen. Schrauben mit Anzugsdrehmoment 4 Nm anziehen.
5. Heizkessel in umgekehrter Reihenfolge zusammenbauen. Anzugsdrehmoment der Überwurfmutter am Gasanschlussrohr:
 $15^{+2/-0}$ Nm
6. Heizkessel in Betrieb nehmen und Gasdichtheit prüfen.



Serviceanleitung



Gefahr

Gasaustritt führt zu Explosionsgefahr.

Gasführende Teile auf Gasdichtheit prüfen.

Hinweis

An allen gas- und wasserseitigen Anschlüssen neue Dichtungen einsetzen.

Viessmann Werke GmbH & Co KG
D-35107 Allendorf
Telefon: 0 64 52 70-0
Telefax: 0 64 52 70-27 80
www.viessmann.de

5848 864 Technische Änderungen vorbehalten!