

Produktdatenblatt

Artikelbezeichnung: Waschgeräte-Untertischventil
mit Schlauchverschraubung 3/4" und Quetschverschraubung ϕ 10mm

Artikelnummer: 00 1781 1550 001 mit Dreikanthaubengriff
00 7181 1550 001 mit Designgriff



Technische Daten

Medien: Trinkwasser sowie andere neutrale Flüssigkeiten
Temperatur: min. 5°C / max. 90°C
Betriebsdruck: max. 10 bar (PN 10)
Oberfläche: verchromt
Material: Pressmessing
Gummidichtung: NBR
Oberteildichtung: EPDM
Kontermutter: PP

Anwendung

Geräteanschlussventil mit integriertem Rückschlagventil zum Anschluss von Haushaltsgeräten.

Merkmale

- integrierbar in Arbeitsplatte
- Fettkammeroberteil, nicht steigend
- mit Rückflussverhinderer

Einsatzbereich

In Küchen und Waschräumen zum Anschluss von Untertisch-Geräten.

Bitte beachten!

Bei Neuinstallation gründlich spülen!
Quetschverschraubungen ordnungsgemäß verbinden!

Ersatzteile

Sanitäröberteil mit Dreikanthaubengriff Art. 00 1826 1552 001
Designgriff Art. 00 7126 1550 001
Schlauchverschraubung Art. 00 1848 1500 001

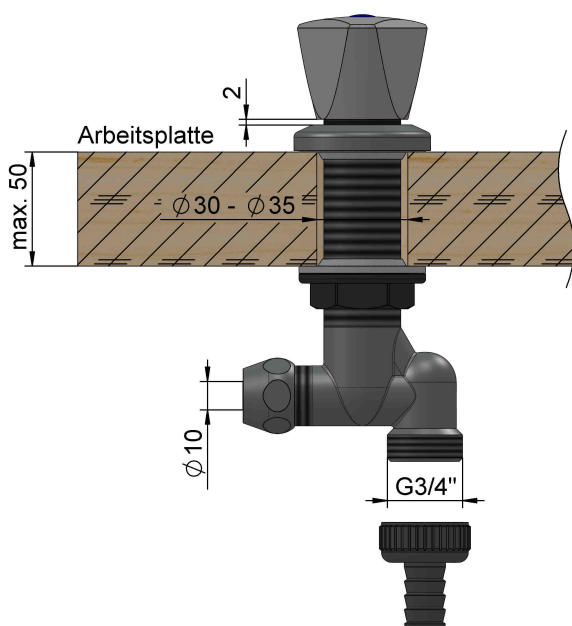

Stand: September 2016
Technische Änderungen vorbehalten