

KUGELHAHN MIT ELEKTROMOTORISCHEM ANTRIEB

2/2-Wege-Ausführung, voller Durchgang

EMV 110..Serie 700, 701, 800, 801.. DN15-DN25



MONTAGEANWEISUNG UND BEDIENUNGSANLEITUNG

Die Montage darf nur der Fachmann ausführen !

Abmessungen und Anschluß

Die Ansteuerung muß über einen pot. freien Umschaltkontakt erfolgen.

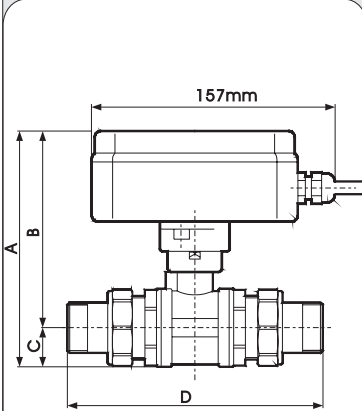

Serie 700..

Serie 700..

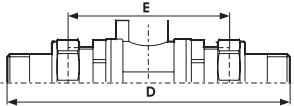

G	DN	A	B	C	D	E	Wght Kg
3/4"	20	146	124	22.0	145	85	1.66
1"	25	153	127	25.5	165	95	2.0

Serie 800..

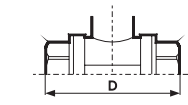

G	DN	A	B	C	D	Wght Kg
1/2"	15	137	119.5	17.5	63	1.0
3/4"	20	146	124	22.0	74	1.15
1"	25	153	127	25.5	88	1.4

Serie 701..

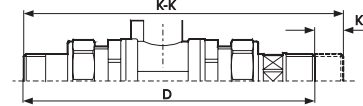

G	DN	A	B	C	D	K	K-K	Wght Kg
3/4"	20	146	124	22.0	154	13	167	1.7
1"	25	153	127	25.5	172.5	17	189.5	2.02

Serie 801..

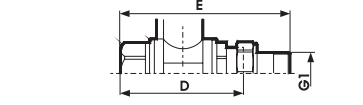

G	DN	A	B	C	D	E	G1	Wght Kg
1/2"	15	137	119.5	17.5	63	99	1/2"	1.1
3/4"	20	146	124	22.0	74	110	3/4"	1.3
1"	25	153	127	25.5	88	127	1"	1.5

Elektro-Anschluß

Betriebsspannung 230V~50Hz.

Die braune Ader ist abisoliert und führt Spannung über Endschalterkont. (Auf L~230V)

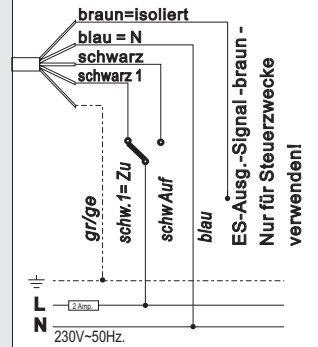

Achtung: Steuersicherung max. 2Amp.- vorschalten!

Einbauraum

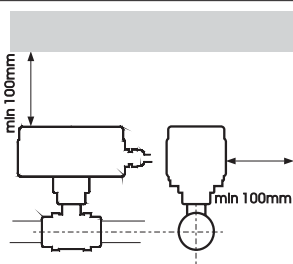

Zur Bedienung der Handeinstellung +/-90° ist eine Elektroanschluß -Kabelschleife von ca. 25cm vorzusehen!

Optimale Einbaulagen

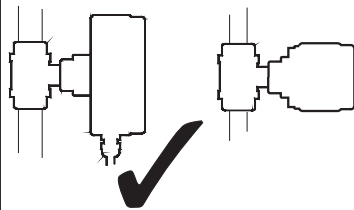

Ja

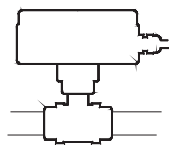

Nein

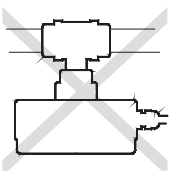

Technische - Daten

Technische Änderungen vorbehalten.

Betriebsspannung	230 V ~ 50Hz
Nennleistung	3,5 W max.
Stellzeit, (eine Drehrichtung - Auf/Zu)	30s / 90°
Belastung der Mikroschalter	5(1)A, 250 V~AC
Elektromotor Isolationsklasse	F / 140°C
Geräte-Schutzart	IP 55
Anschlußklemmen	0,5 ... 1 mm ²
Anschlußkabellänge	1500 mm
Umgebungstemperatur	-5° / + 50°C nicht Kondens.
Temperatur des Mediums	0° ... +130°C max.
Ausgangs Drehmoment	6 Nm (max.8Nm)

Volumenstrom- Durchfluss und Druckabfall

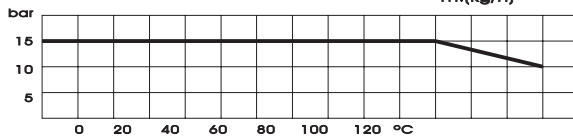
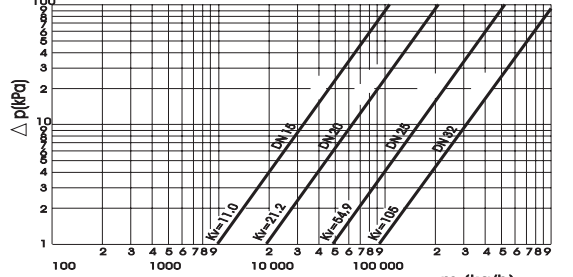

Installations - Vorschlag für alle EMV-Kugelhähne!

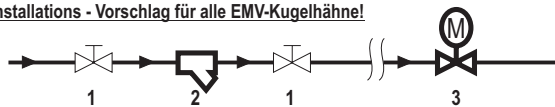

1 - Absperrhahn 2 - Schmutzfänger 0,65 mm 3 - EMV 110 / 700..-820..-930

Betriebsbedingungen - Einsatzbereiche

Flüssige und gasförmige Fluide (Wasser, Wasserdampf, Druckluft, flüssige Erdölderivate, nicht aggressive Fluide) bis zu 16 bar.
Einsatzmöglichkeiten in Energieverteilungs-Anlagen Prozeßtechnik
Solarsystemen - alternativen Systemen - Brauchwasser - und
Bewässerungsanlagen und vieler weiteren Anwendungen.

Kupplung + Träger

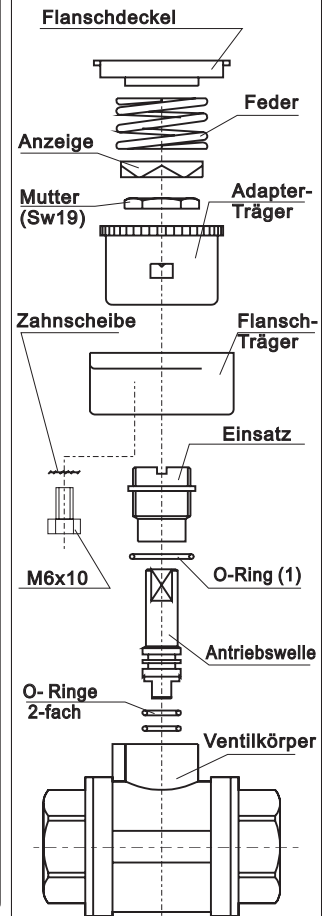

O-Ring-Dichtungen

	1/2"	3/4" & 1"
1	14x1.78	15.6x1.78
2	8.73x1.78	9.25x1.78

Material : VITON (FPM)

Technische-Beschreibung zu: EMV- Classic-serie. 110.. 700-701.. / 800-801.. / 530./ 230. - 230Volt~50Hz.

Elektro-Anschluß: ohne Relais

direkte Ansteuerung über
pot.-freien Umschaltkontakt

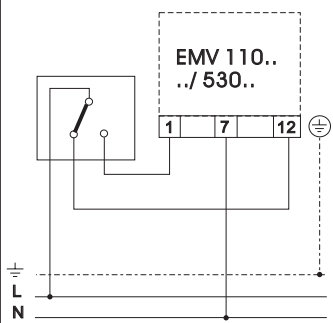

bei Bedarf: mit Relais RM-24/48

2-Punkt Ansteuerung mit Arbeits- oder
Ruhekontakt (mit Hilfsphase 230V~)

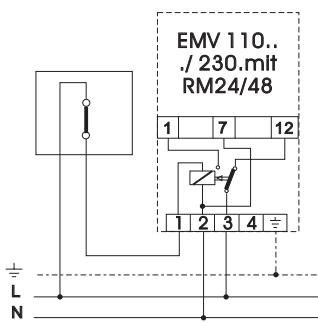

Paralleler Anschluß, mehrerer EMV-Antriebe: niemals ohne Relais!

Nein!

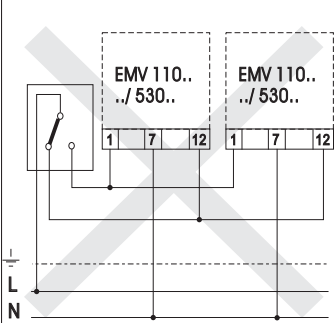

mit RM24/48, oder ext.Relais.

Ja.

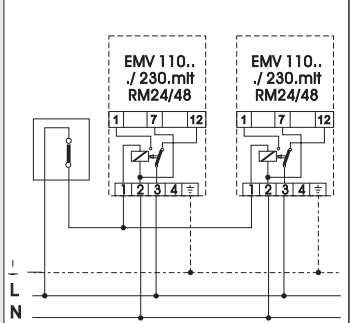

Relais-Einbauanleitung zu Type ../ 530.

Achtung: Vor dem Öffnen des Gehäusedeckels ist das Gerät
spannungsfrei zu schalten! Die VDE-Vorschriften sind zu beachten.

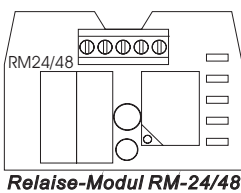

1. Die Schrauben des Gehäusedeckels herausdrehen.
2. Anschlusskabel abklemmen.
3. Relais Modul vertikal in seitliche Gehäusenuten einsetzen.
4. Relais Modul dem Schaltbild entsprechend anschließen.
5. Antriebdeckel anschrauben.
6. Nach Möglichkeit, Funktion überprüfen.

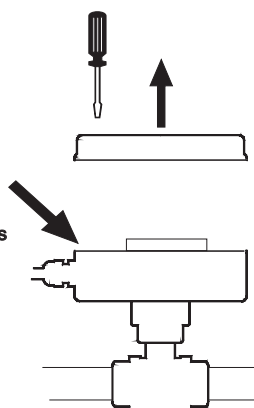

Grundposition ändern

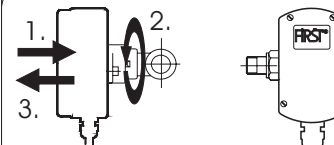

1. Antrieb zum Kugelhahn drücken
2. Antrieb in die neue Position drehen.
3. Antrieb leicht zurückziehen, die Druckfeder bringt den Antrieb wieder zurück und rastet in die neu eingestellte Position.
4. Damit ist die Grundposition festgelegt

Wichtig: Wurde der Antrieb nur manuell auf "Handbetrieb" umgestellt, muß der EMV-Antrieb wieder in die Ausgangslage, bzw. Grundposition gebracht werden!

Standard-Syncromotor 230V~

Die VDE-Vorschriften sind zu beachten.

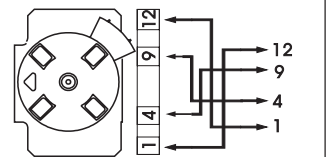

Ändern der Position Auf <> Zu
Die Motor-Drehrichtung wird bei der Standard-Ausführung nicht geändert. Diese wechselt autom. bei Überschreitung des max. Drehmoments um ein "freidrehen" der Kugel zu erreichen. Bei Bedarf, die Anschlußadern für Auf <> ZU - Klemmen 1/12, sowie die ES-Adern-4/9 wechseln.

Positions + Durchfluß-Anzeige:

Indikator / Anzeige

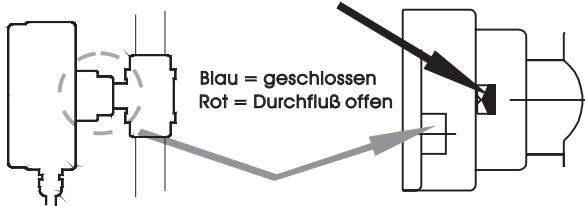

Handsteuerung - Notbetrieb.

Bei der Elektromontage beachten!

Zur Bedienung der Handverstellung +/-90° ist eine Kabelschleife von ca. 25cm beim Elektro-Anschlußkabel vorzusehen.

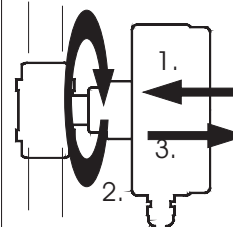

1. Den Antrieb in Richtung Kugelhahn drücken.
2. Den Antrieb in die gewünschte Position +/-90° drehen.
3. Antrieb leicht zurückziehen, die Druckfeder bringt den Antrieb wieder zurück und rastet in die neu eingestellte Position.

Nach erfolgter Handsteuerung muß der EMV-Stellantrieb unbedingt wieder in die Ausgangslage gedreht werden, damit ein zuverlässiger Funktionsablauf gewährleistet wird.

Elektro-Funktions-Schaltbilder für EMV.. Typen -530.. / 230..

mit Standard-Syncro-Motoren 230V~50Hz.
Ausführung: ohne Relais
Ansteuerung über pot.-freien Umschaltkontakt.

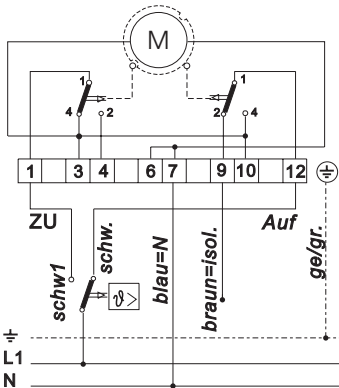

mit Standard-Syncro-Motoren 230V~50Hz.
Ausführung: mit Relais RM24/48
2-Punkt-Ansteuerung (mit Hilfsphase)

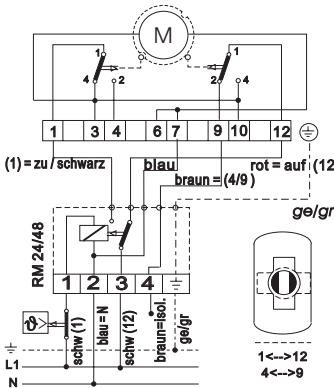

Zu Beachten!

Es sind die ortsüblichen Elektro-Versorgungsunternehmen (EVU)-Vorschriften sowie die gerätespezifischen VDE - und TÜV-Vorschriften einzuhalten. Bei Nichteinhaltung der Vorschriften und Bedienungsanleitungen können Funktionsstörungen mit Folgeschäden und Personengefährdung entstehen. Bei Anschluß an Wärme-, Kälteerzeuger oder sonstigen Schaltaggregaten mit Schutzleiter (PE) entsteht bei Falschanschluß (Vertauschen der Drähte) Lebensgefahr.