



## Art.WS. 90 007 10

Valvola differenziale con raccordi  
ISTRUZIONI PER IL MONTAGGIO

Vanne différentielle avec raccords  
INSTRUCTIONS DE MONTAGE

Balancing valve  
with rotating connections  
ASSEMBLING INSTRUCTIONS

Differenzdruck - Überströmventil  
mit Überwurfverschraubungen  
EINBAU UND MONTAGE

Verschilddruk – overstortklep met wartels  
INSTALLATIEHANDLEIDING

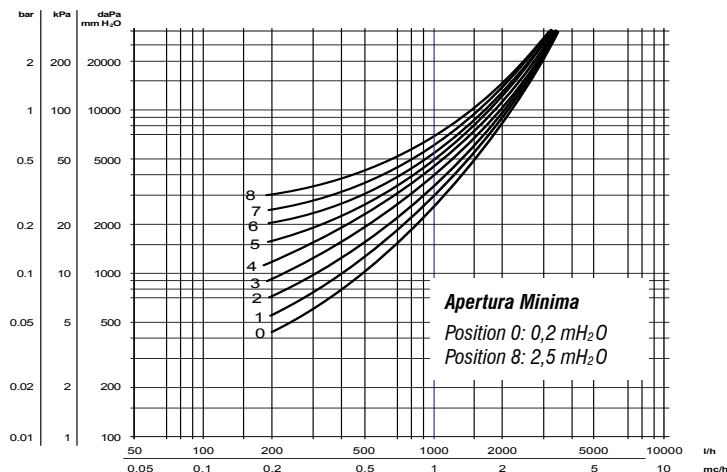

Art. 615015000  
Diagramma delle portate  
Diagramme des débits  
Deliveries chart  
Durchflußmenge  
Doorstroomgrafiek

Installate la valvola nel modo in cui desiderate, tramite l'utilizzo dei raccordi. Nel caso in cui, dopo l'installazione, risulti difficoltosa la lettura dei numeri, procedere come segue:

*Installer la vanne dans la position désirée en utilisant les raccords.*

*Au cas où, après l'installation, il viendrait difficile de lire les numéros, suivre les instructions ci-dessous:*

Position the valve in the way you want by using the rotating connections. In case that after installation, it is difficult to read the numbers, please act as follows:

*Bauen Sie das Ventil an der vorgesehenen Stelle ein und verschrauben Sie die Muttern unter Verwendung von Flachdichtungen. Achten Sie beim Einbau auf die durch einen Pfeil markierte Fließrichtung! Sollte die Skala aufgrund der Einbaulage schlecht lesbar sein, können Sie diese folgendermassen versetzen:*

Sluit de klep op de gewenste plaats met de wartels aan en gebruik daarvoor ook de gepaste vlakke afdichtingen. Men moet bij de installatie op de juiste stroomrichting letten! In het geval dat de schaal aanduiding niet goed leesbaar is door de installatiepositie, kan men de volgende handelingen uitvoeren:

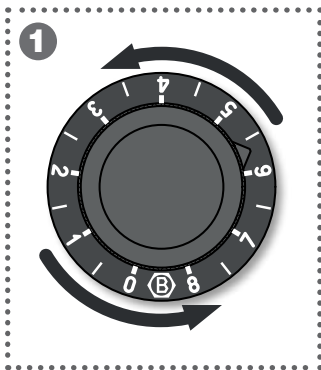

Ruotare la manopola in senso antiorario, fino al raggiungimento del punto "0" (fine corsa)

*Tourner la manette en sens horaire inverse jusqu'à rejoindre le point "0"*

Turn the handle anti-clockwise till you have reached the "0" position

*Drehen Sie die Einstellkappe gegen den Uhrzeigersinn auf "0"*

Draai de handkap linksom tot aan de "0"-stand

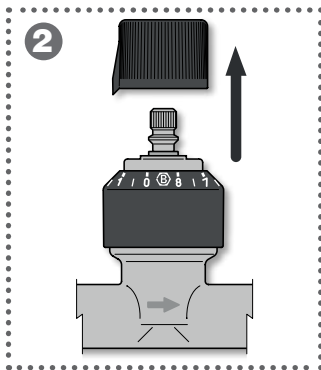

Con una leggera pressione, estrarre la manopola (che è inserita a scatto)

*Avec une légère pression, tirer la manette (qui est insérée à ressort)*

Now take the handle off by making some small pressure on it

*Ziehen Sie die obere Einstellkappe ab*

Neem deze handkap weg door er een lichte druk op uit te oefenen

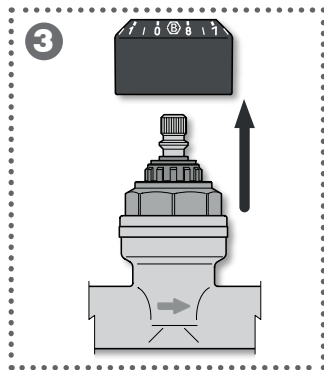

Nello stesso modo, estrarre la ghiera

*De la même façon, tirer la bague graduée*

In the same way, take the plastic graduated ring off

*Die dann zugängliche Skalierung wird ebenfalls nach oben abgezogen*

Verwijder op dezelfde wijze ook het plastic onderdeel met schaalaauiding

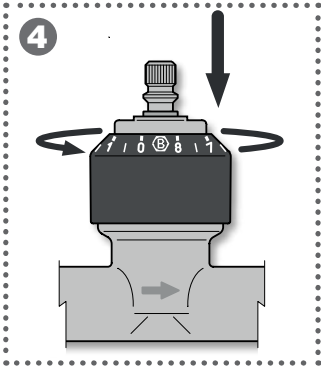

Riposizionare la ghiera in modo che sia più consona la lettura dei numeri

*Remettre la bague dans la position meilleure pour lire les numéros*

Position once again the graduated ring in the way that the numbers can be read easily

*Positionieren Sie den Skalenring so, daß die Zahleneinteilung für den Bediener leicht lesbar ist*

Plaats de schaalaauiding zodat de nummers goed leesbaar zijn

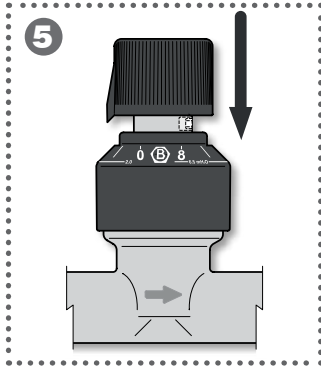

Reinserire la manopola, facendo riferimento al punto "0"

*Insérer de nouveau la manette, se référant au point "0"*

Put the handle on position "0"

*Setzen Sie die Einstellkappe wieder auf und stellen sie auf "0"*

Plaats opnieuw de handkap en stel die op de "0"-stand

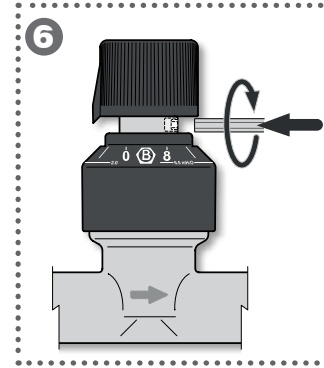

Ora la valvola è pronta alla regolazione del bilanciamento; posizionare la maniglia sul valore desiderato e bloccarla agendo sull'apposita vite

*La vanne est maintenant prête pour la régulation du balancement; positionner la manette jusqu'au valeur désirée et serrer la vis appositive*

Now the valve is ready for use; place the handle on the wanted position and block the proper screw

*Nun können Sie den Differenzdruck einstellen; stellen sie Einstellkappe auf die gewünschte Position und blockieren Sie diese mit der dafür vorgesehener Schraube*

Nu is de klep gereed voor gebruik; Plaats de handkap op de gewenste positie en blokkeer deze instelling door de schroef vast te draaien met een gepaste sleutel