

**Vitocell 100-H
Typ CHA**

Innenbeheizter Speicher-Wassererwärmer
130 bis 200 l

VITOCELL 100-H



Sicherheitshinweise



Bitte befolgen Sie diese Sicherheitshinweise genau, um Gefahren und Schäden für Menschen und Sachwerte auszuschließen.

Erläuterung der Sicherheitshinweise



Achtung

Dieses Zeichen warnt vor Sach- und Umweltschäden.

Hinweis

Angaben mit dem Wort *Hinweis* enthalten Zusatzinformationen.

Zielgruppe

Diese Anleitung richtet sich ausschließlich an autorisierte Fachkräfte.

- Elektroarbeiten dürfen nur von Elektrofachkräften durchgeführt werden.

Zu beachtende Vorschriften

- Nationale Installationsvorschriften
- Gesetzliche Vorschriften zur Unfallverhütung
- Gesetzliche Vorschriften zum Umweltschutz
- Berufsgenossenschaftliche Bestimmungen
- Einschlägigen Sicherheitsbestimmungen der DIN, EN, DVGW und VDE
 - Ⓐ ÖNORM, EN und ÖVE
 - ⒸH SEV, SUVA, SVTI, SWKI und SVGW

Arbeiten an der Anlage

- Anlage spannungsfrei schalten (z. B. an der separaten Sicherung oder einem Hauptschalter) und auf Spannungsfreiheit kontrollieren.
- Anlage gegen Wiedereinschalten sichern.

Entsorgung der Verpackung



Verpackungsabfälle gemäß den gesetzlichen Festlegungen der Verwertung zuführen.

DE: Nutzen Sie das von Viessmann organisierte Entsorgungssystem.

AT: Nutzen Sie das gesetzliche Entsorgungssystem ARA (Altstoff Recycling Austria AG, Lizenznummer 5766).

CH: Verpackungsabfälle werden vom Heizungs-/ Lüftungsfachbetrieb entsorgt.

Symbole

Symbol	Bedeutung
	Verweis auf anderes Dokument mit weiterführenden Informationen
	Arbeitsschritt in Abbildungen: Die Nummerierung entspricht der Reihenfolge des Arbeitsablaufs.
	Warnung vor Sach- und Umweltschäden
	Spannungsführender Bereich
	Besonders beachten.
	<ul style="list-style-type: none"> ▪ Bauteil muss hörbar einrasten. oder ▪ Akustisches Signal
	<ul style="list-style-type: none"> ▪ Neues Bauteil einsetzen. oder ▪ In Verbindung mit einem Werkzeug: Oberfläche reinigen.
	Bauteil fachgerecht entsorgen.
	Bauteil in geeigneten Sammelstellen abgeben. Bauteil nicht im Hausmüll entsorgen.

Bestimmungsgemäße Verwendung

Das Gerät darf bestimmungsgemäß nur in geschlossenen Systemen gemäß EN 12828 / DIN 1988 bzw. Solaranlagen gemäß EN 12977 unter Berücksichtigung der zugehörigen Montage-, Service- und Bedienungsanleitungen installiert und betrieben werden. Speicher-Wassererwärmer sind ausschließlich für die Bevorratung und Erwärmung von Wasser in Trinkwasserqualität, Heizwasser-Pufferspeicher ausschließlich für Füllwasser in Trinkwasserqualität vorgesehen. Sonnenkollektoren sind nur mit vom Hersteller freigegebenen Wärmeträgermedien zu betreiben.

Die bestimmungsgemäße Verwendung setzt voraus, dass eine ortsfeste Installation in Verbindung mit anlagenspezifischen und zugelassenen Komponenten vorgenommen wurde.

Die gewerbliche oder industrielle Verwendung zu einem anderen Zweck, als zur Gebäudeheizung oder Trinkwassererwärmung, gilt als nicht bestimmungsgemäß.

Darüber hinausgehende Verwendung ist vom Hersteller fallweise freizugeben.

Fehlgebrauch des Gerätes bzw. unsachgemäße Bedienung (z. B. durch Öffnen des Gerätes durch den Anlagenbetreiber) ist untersagt und führt zum Haftungsausschluss.

Fehlgebrauch liegt auch vor, wenn Komponenten des Systems in ihrer bestimmungsgemäßen Funktion verändert werden (z. B. durch direkte Trinkwassererwärmung im Kollektor).

Die gesetzlichen Bestimmungen, insbesondere zur Trinkwasserhygiene, sind einzuhalten.

Produktinformation

Emaillierter, innenbeheizter Speicher-Wassererwärmer zur Trinkwassererwärmung in Verbindung mit Heizkesseln

- Inhalt: 130, 160 und 200 l
- Geeignet für Anlagen nach DIN 1988, EN 12 828 und DIN 4753

Anschlüsse



Abb. 1

- (A) Magnesiumanode mit Masseleitung
- (B) Besichtigungs- und Reinigungsöffnung
- (C) Warmwasser
- (D) Heizwasservorlauf
- (E) Zirkulation
- (F) Tauchhülse für Speichertempersensor/Temperrregler
- (G) Kaltwasser
- (H) Heizwasserrücklauf

Hinweise zur Aufstellung

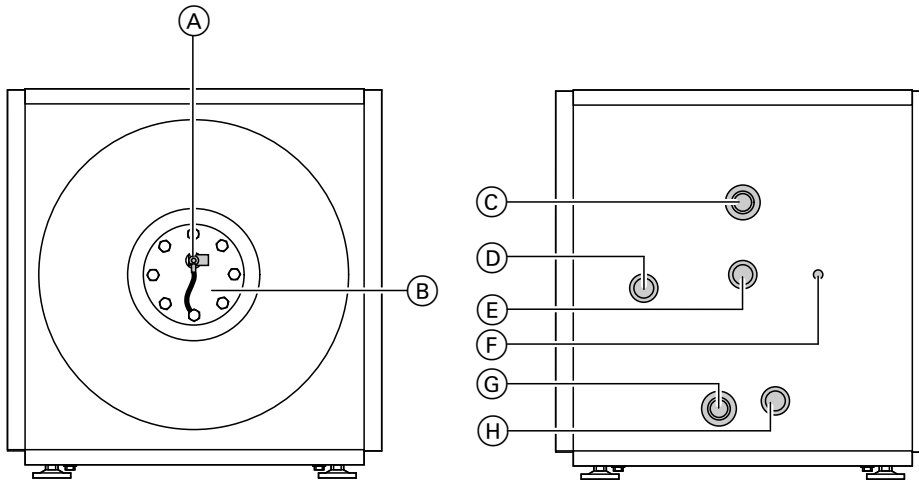

Achtung

Die Wärmedämmung darf nicht mit offener Flamme in Berührung kommen.
Vorsicht bei Löt- und Schweißarbeiten.



Achtung

Um Materialschäden zu vermeiden, den Speicher-Wassererwärmer in einem frostgeschützten und zugfreien Raum aufstellen.
Falls der Speicher-Wassererwärmer nicht betrieben wird, muss er bei Frostgefahr entleert werden.

Speicher-Wassererwärmer mit Stellfüßen ausrichten.

Hinweis

Stellfüße **nicht** über 35 mm Gesamtlänge herausdrehen.

Speichertemperatursensor einbauen



Abb.2

Ⓐ Typenschild

1. ■ Speichertemperatursensor **nicht** mit Isolierband umwickeln.
■ Speichertemperatursensor bis zum Anschlag in die Tauchhülse einführen.
2. Mit Zugentlastungshülse arretieren.

Thermometer (Zubehör) einbauen

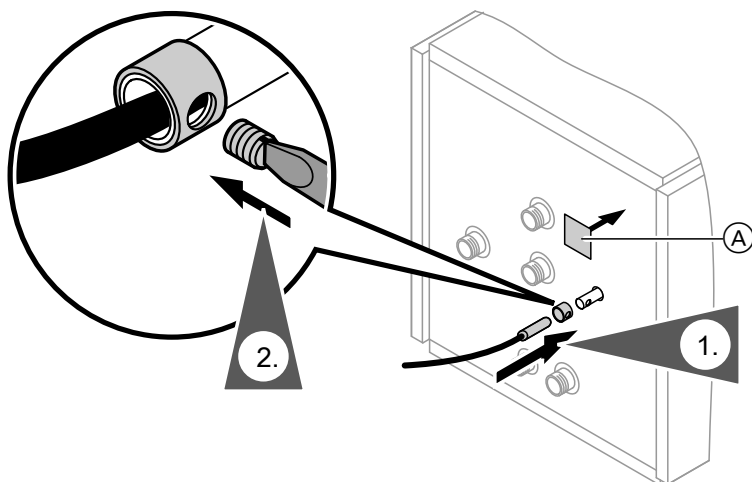

Abb.3

3. Thermometerleitung durch die Nut der Flanschdämmung führen.
4. Thermometerfühler bis zum Anschlag in den Klemmbügel schieben.

Anodenanschluss prüfen und Vorderblech anbauen

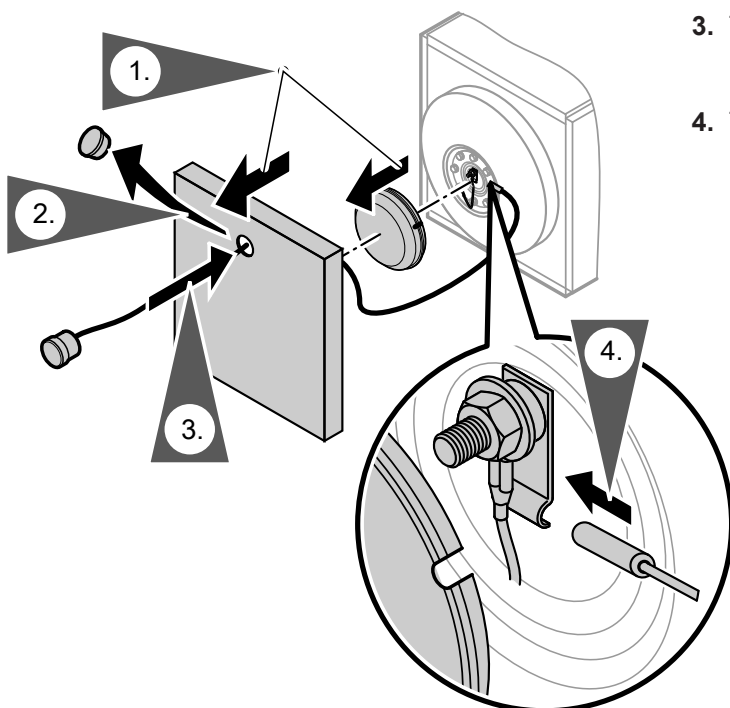

Abb.4

- (A) Magnesiumanode
- (B) Masseleitung

Heizwasserseitig anschließen

- Alle Rohrleitungen mit lösbaren Verbindungen anschließen.
- Nicht benötigte Anschlüsse mit Rotgusskappen verschließen.
- Temperaturregler so einstellen, dass die Trinkwassertemperatur im Speicher-Wassererwärmer 95 °C nicht überschreitet.

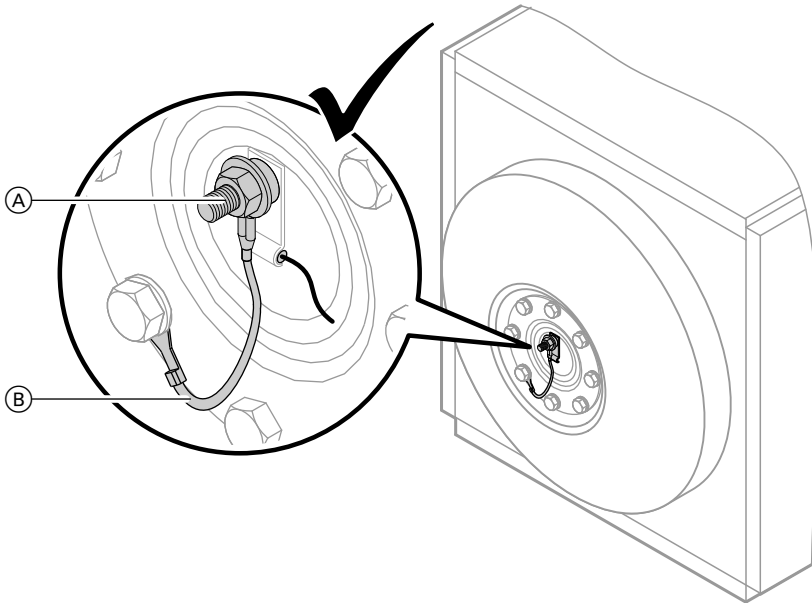
Zulässige Temperatur	110 °C
Zulässiger Betriebsdruck	10 bar (1 MPa)
Prüfdruck	16 bar (1,6 MPa)



Abb.5

- (1) Heizkessel
- (2) Vitocell 100-H
- (3) Speichertemperatursensor oder Temperaturregler
- (4) Entlüftungsventil
- (5) Umwälzpumpe mit Rückschlagklappe, federbelastet
- HR Heizwasserrücklauf
- HV Heizwasservorlauf

Vorlaufleitung mit Steigung verlegen und an höchster Stelle mit Entlüftungsventil versehen.

Trinkwasserseitig anschließen

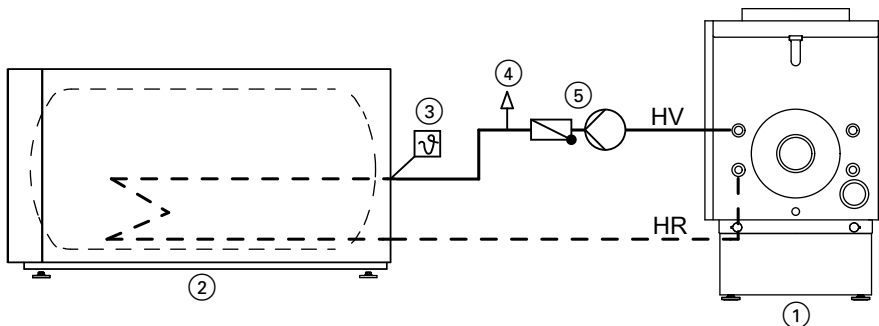
- Für den trinkwasserseitigen Anschluss die DIN 1988 und die DIN 4753 beachten.
 (CH): Vorschriften des SVGW
- Alle Rohrleitungen mit lösbaren Verbindungen anschließen.
- Nicht benötigte Anschlüsse mit Rotgusskappen verschließen.
- Zirkulationsleitung mit Zirkulationspumpe, Rückschlagklappe und Zeitschaltuhr ausrüsten.
- Zirkulationspumpe an der Kesselkreisregelung oder über Zeitschaltuhr anschließen.

Zulässige Temperatur	95 °C
Zulässiger Betriebsdruck	10 bar (1 MPa)
Zulässiger Betriebsdruck (CH)	8 bar (0,8 MPa)
Prüfdruck	16 bar (1,6 MPa)
Prüfdruck (CH)	15 bar (1,5 MPa)



Abb. 6

- | | |
|--|-------------------------------------|
| (A) Ausdehnungsgefäß | (L) Durchflussregulierventil |
| (B) Entleerung | (M) Manometeranschluss |
| (C) Zirkulationsleitung | (N) Rückflussverhinderer |
| (D) Warmwasser | (O) Entleerung |
| (E) Rückschlagklappe, federbelastet | (P) Kaltwasser |
| (F) Zirkulationspumpe | (R) Trinkwasserfilter |
| (G) Beobachtbare Mündung der Ausblaseleitung | (S) Druckminderer |
| (H) Sicherheitsventil | (T) Rücklaufverhinderer/Rohrtrenner |
| (K) Absperrventil | |

Sicherheitsventil

Die Anlage muss zum Schutz vor Überdruck mit einem bauteilgeprüften Membran-Sicherheitsventil ausgerüstet werden.

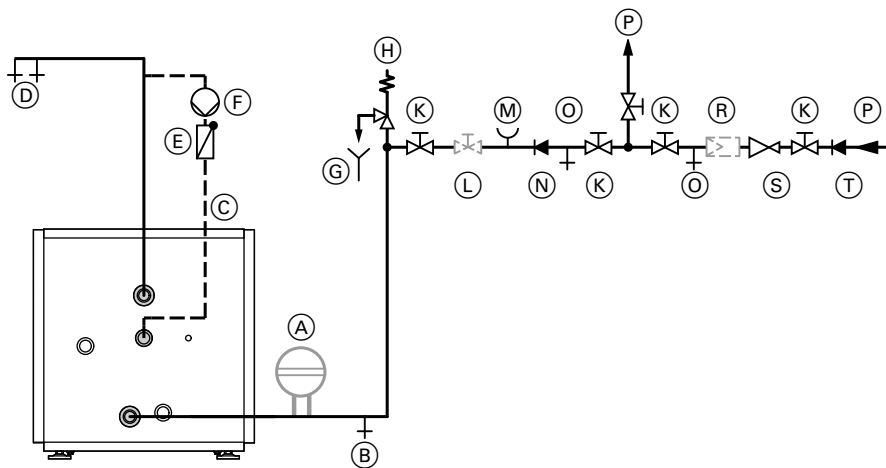
Zulässiger Betriebsdruck: 10 bar (1 MPa)

Anschlussdurchmesser des Sicherheitsventils: R ½ (DN 15), max. Beheizungsleistung 75 kW

Falls die Beheizungsleistung des Speicher-Wassererwärmers über 75 kW liegt, ist ein ausreichend großes Sicherheitsventil für die Beheizungsleistung zu wählen (siehe E DIN 1988-200).

Das Sicherheitsventil in der Kaltwasserleitung anordnen. Es darf vom Speicher-Wassererwärmer nicht absperrbar sein. Verengungen in der Leitung zwischen Sicherheitsventil und Speicher-Wassererwärmer sind unzulässig.

Die Ausblaseleitung des Sicherheitsventils darf nicht verschlossen werden. Austretendes Wasser muss gefahrlos und sichtbar in eine Entwässerungseinrichtung abgeleitet werden. In der Nähe der Ausblaseleitung des Sicherheitsventils, zweckmäßig am Sicherheitsventil selbst, ist ein Schild anzubringen mit der Aufschrift: „Während der Beheizung kann aus Sicherheitsgründen Wasser aus der Ausblaseleitung austreten! Nicht Verschließen!“

Das Sicherheitsventil soll über der Oberkante des Speicher-Wassererwärmers montiert werden.

Potenzialausgleich anschließen

Potenzialausgleich nach den technischen Anschlussbedingungen (TAB) des örtlichen Energieversorgungsunternehmens und den VDE-Bestimmungen ausführen.

Ⓢ: Den Potenzialausgleich nach den technischen Vorschriften des örtlichen EWs und den SEV Bestimmungen ausführen.

Inbetriebnahme



Serviceanleitung

Technische Daten

Speicherinhalt	I	130	160	200
DIN-Registernummer		9W243/11-13 MC/E		
Bereitschaftswärmeaufwand nach EN 12 897: 2006 Q _{ST} bei 45 K Temperaturdifferenz	kWh/24 h	1,15	1,29	1,34
Gesamtabmessungen				
Gesamtlänge d	mm	907	1052	1216
Gesamtbreite e	mm	640	640	640
Gesamthöhe f	mm	654	654	654
Gewicht Speicher-Wassererwärmer mit Wärmedämmung	kg	90	103	116
Anschlüsse (Außengewinde)				
Heizwasservor- und -rücklauf	R	1	1	1
Kaltwasser, Warmwasser	R	¾	¾	¾
Zirkulation	R	1	1	1



Viessmann Werke GmbH & Co KG
D-35107 Allendorf
Telefon: 0 64 52 70-0
Telefax: 0 64 52 70-27 80
www.viessmann.de