

13 Gasartenanpassung

Die Geräte sind ab Werk für die **Erdgasgruppe 2E (2H)** auf Wobbe-Index 15 kWh/m^3 und 20 mbar Anschlussdruck eingestellt und plombiert.

- Wird das Gerät mit der gleichen Gasart wie der ab Werk eingestellten Gasart betrieben, ist eine Einstellung auf die Nennwärmebelastung und minimale Wärmebelastung nach TRGI nicht erforderlich.
 - Wird ein Gerät auf eine andere Gasart umgestellt (z. B. **Erdgas H** auf **Erdgas L**), ist eine CO_2 - oder O_2 -Einstellung erforderlich.
 - Wird ein Gerät von **Erdgas** auf **Flüssiggas** (oder umgekehrt) umgebaut, ist ein Umbau mit einem Gasartumbau-Set und eine CO_2 - oder O_2 -Einstellung erforderlich.
- ▶ Nach der Gasartenanpassung das Gasart-Hinweisschild (im Lieferumfang des Heizgeräts oder des Gasartumbau-Sets) am Heizgerät in der Nähe des Typschilds anbringen.



Das Gas-Luft-Verhältnis darf nur über eine CO_2 - oder O_2 -Messung bei maximaler Nennwärmeleistung und bei minimaler Nennwärmeleistung, mit einem elektronischen Messgerät, eingestellt werden.

Die mit Erdgas betriebenen Geräte erfüllen die Anforderungen des Hannoveraner Förderprogramms und des Umweltzeichens für Gas-Brennwertgeräte.

13.1 Gasartumbau

Gerät	Umbau auf	Best.-Nr.
GB192-15 iT210S ...	Flüssiggas	7 738 112 143
	Erdgas	8 737 706 723 0
GB192-25 iT210S ...	Flüssiggas	7 738 112 144
	Erdgas	8 737 706 724 0

Tab. 40 Lieferbare Gasartumbau-Sets



WARNUNG:

Lebensgefahr durch Explosion!

Austretendes Gas kann zu einer Explosion führen.

- ▶ Arbeiten an gasführenden Teilen nur von zugelassenen Fachleuten durchführen lassen.
 - ▶ Vor den Arbeiten an gasführenden Teilen: Gashahn schließen.
 - ▶ Gebrauchte Dichtungen durch neue Dichtungen ersetzen.
 - ▶ Nach den Arbeiten an gasführenden Teilen: Dichtheitsprüfung durchführen.
- ▶ Gasartumbau-Set nach beiliegendem Einbauhinweis einbauen.
- ▶ Nach jedem Umbau: Gas-Luft-Verhältnis einstellen und das Gasart-Hinweisschild (im Lieferumfang des Heizgeräts oder des Gasartumbau-Sets) am Heizgerät in der Nähe des Typschilds anbringen.

13.2 Gas-Luft-Verhältnis einstellen

- ▶ Gerät ausschalten.
- ▶ Vordere Abdeckung abnehmen (→ Seite 86).
- ▶ Brennerhaube abnehmen.



Bild 174 Brennerhaube abnehmen



Die Brennerhaube in umgekehrter Reihenfolge wieder montieren.

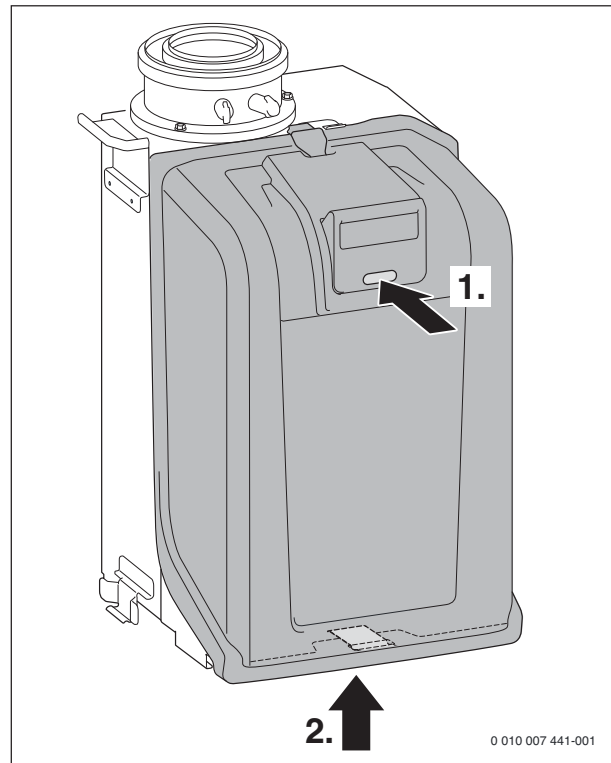

Skala für grobe Einstellung bei Gasartumbau:

- ▶ **L** = Erdgas L, Erdgas LL
- ▶ **H** = Erdgas H
- ▶ **LPG** = Flüssiggas

Nach einem Gasartumbau Einstelldüse (→ Bild 175) auf die eingestellte Gasart drehen.



Bild 175 Gas-Luft-Verhältnis einstellen

- [1] Schraube
- [2] Plombe
- [3] Einstelldüse

- ▶ Plombe entfernen.
- ▶ Schraube lösen.
- ▶ Einstelldüse entsprechend der gewünschten Gasart einstellen.
- ▶ Gerät einschalten.
- ▶ Stopfen am Abgasmessstutzen entfernen.
- ▶ Abgassonde ca. 85 mm in den Abgasmessstutzen schieben.
- ▶ Messstelle abdichten.

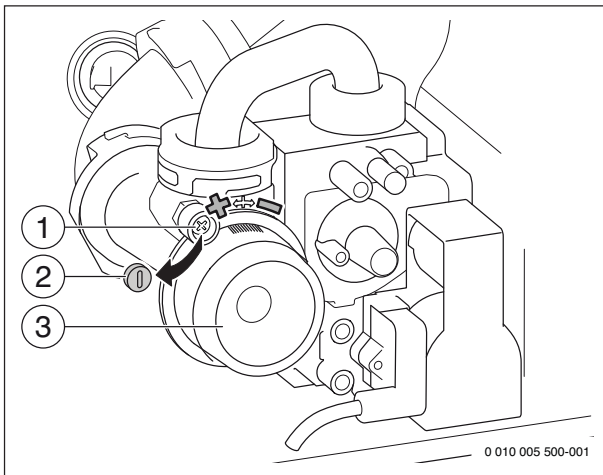

Bild 176 Abgasmessstutzen

- ▶ Um die Wärmeabgabe sicherzustellen: Heizkörperventile öffnen.
- ▶ Schornsteinfeger-Taste drücken, bis sie leuchtet.
Nach kurzer Zeit geht der Brenner mit maximaler Nennwärmeleistung in Betrieb.
- ▶ CO₂- oder O₂-Gehalt messen.
- ▶ CO₂- oder O₂-Gehalt für die maximale Nennwärmeleistung gemäß Tabelle 41 prüfen und ggf. nachstellen.
- ▶ Um den CO₂-Gehalt zu erhöhen, Einstelldüse nach links drehen.
- ▶ Um den CO₂-Gehalt zu verringern, Einstelldüse nach rechts drehen.

Gasart	maximale Nennwärmeleistung		minimale Nennwärmeleistung	
	CO ₂	O ₂	CO ₂	O ₂
Erdgas E, Erdgas LL	9,5 %	4,0 %	8,6 %	5,5 %
Flüssiggas (Propan) ¹⁾	10,8 %	4,6 %	10,2 %	5,5 %
Flüssiggas (Butan)	11,9 %	3,2 %	11,2 %	4,3 %

1) Standardgehalt für Flüssiggas bei ortsfesten Behältern bis 15 000 l Inhalt

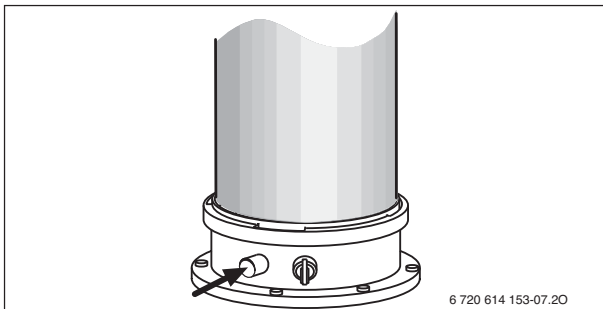
Tab. 41 CO₂- und O₂-Gehalte

- ▶ CO-Gehalt messen.
Der CO-Gehalt muss < 250 ppm sein.

- ▶ Schornsteinfeger-Taste erneut drücken, zur Auswahl der minimalen Nennwärmeleistung.
- ▶ CO₂- oder O₂-Gehalt messen.
- ▶ Plombe an der Einstellschraube der Gasarmatur entfernen und CO₂- oder O₂-Gehalt für minimale Nennwärmeleistung einstellen.



Bild 177

- ▶ Einstellung bei maximaler Nennwärmeleistung und minimaler Nennwärmeleistung erneut prüfen und ggf. nachstellen.
- ▶ Schraube an der Einstelldüse festschrauben.
- ▶ Gasarmatur und Einstelldüse verplomben.
- ▶ Schornsteinfeger-Taste erneut drücken.
Das Gerät geht wieder in den normalen Betrieb.
- ▶ CO₂- oder O₂-Gehalte im Inbetriebnahmeprotokoll eintragen.
- ▶ Abgassonde aus dem Abgasmessstutzen entfernen und Stopfen montieren.

13.3 Gas-Anschlussdruck prüfen

- ▶ Gerät ausschalten und Gashahn schließen.
- ▶ Schraube am Messstutzen für Gas-Anschlussdruck lösen und Druckmessgerät anschließen.

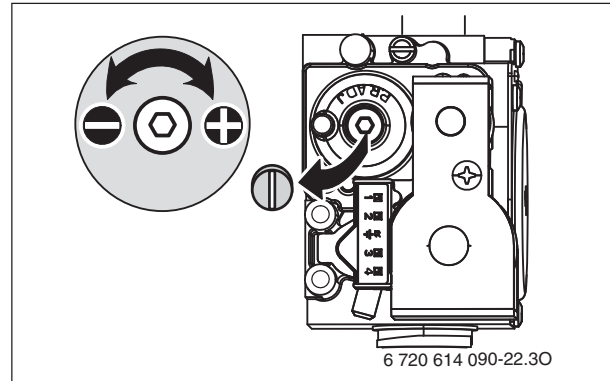

Bild 178

- ▶ Gashahn öffnen und Gerät einschalten.
- ▶ Wärmeabgabe durch geöffnete Heizkörperventile sicherstellen.
- ▶ Schornstiefeger-Taste drücken, bis sie leuchtet.
Nach kurzer Zeit geht der Brenner mit maximaler Nennwärmeleistung in Betrieb.
- ▶ Erforderlichen Gas-Anschlussdruck nach Tabelle prüfen.

Gasart	Nenndruck [mbar]	Zulässiger Druckbereich bei maximaler Nennwärmeleistung [mbar]
Erdgas E, Erdgas LL	20	17 - 25
Flüssiggas (Propan) ¹⁾	50	42,5 - 57,5
Flüssiggas (Butan)	50	42,5 - 57,5

1) Gemisch aus Propan und Butan für ortsfeste Behälter bis 15 000 l Inhalt

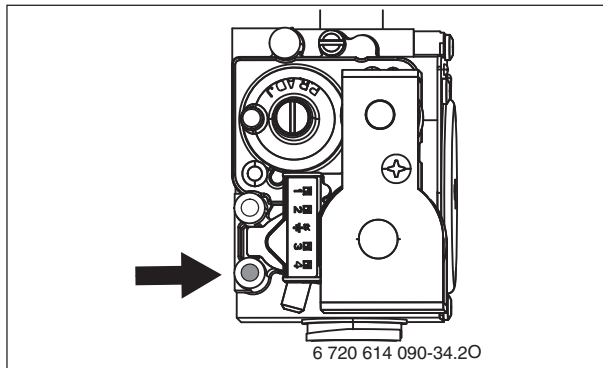
Tab. 42 Zulässiger Gas-Anschlussdruck



Außerhalb des zulässigen Druckbereichs darf keine Inbetriebnahme erfolgen.

- ▶ Ursache ermitteln und die Störung beseitigen.
 - ▶ Wenn dies nicht möglich ist: Gerät gaseitig sperren und den Gasversorger verständigen.
-
- ▶ Schornstiefeger-Taste erneut drücken, zur Auswahl der minimalen Nennwärmeleistung.
 - ▶ Schornstiefeger-Taste erneut drücken.
Das Gerät geht wieder in den normalen Betrieb.
 - ▶ Gerät ausschalten, Gashahn schließen, Druckmessgerät abnehmen und Schraube festdrehen.
 - ▶ Verkleidung wieder montieren.

14 Abgasmessung

Abgasverlustmessung entsprechend BImSchV

Bei Brennwertgeräten gelten besondere Bestimmungen bezüglich Abgasverlustmessung.

- § 14 BImSchV: Brennwertgeräte sind von der Überwachung ausgenommen.
- § 15 BImSchV: Brennwertgeräte sind von der wiederkehrenden Überwachung nicht betroffen.
Der Abgasverlust braucht nicht gemessen zu werden.

Abgaswegüberprüfung entsprechendkehr- und Überprüfungsordnung

Die Abgaswegüberprüfung umfasst das Prüfen der Abgasführung und eine CO-Messung.

- ▶ Abgasführung prüfen (→ Kapitel 14.2).
- ▶ CO messen (→ Kapitel 14.3).

14.1 Schornstiefegerbetrieb



Um Werte zu messen oder Einstellungen vorzunehmen, haben Sie 30 Minuten Zeit. Danach schaltet das Gerät wieder in den normalen Betrieb zurück.

- ▶ Wärmeabgabe sicherstellen durch geöffnete Heizkörperventile.

Einstellung mit der Schornstiefeger-Taste am Display

- ▶ Schornstiefeger-Taste drücken, bis nach 3 Sekunden **SCHORNSTIEFEGER. und LEISTUNG MAX. 100%** (= maximale Nennwärmeleistung) angezeigt wird.
Nach kurzer Zeit geht der Brenner in Betrieb.
- ▶ Pfeiltaste ▲ oder ▼ drücken, zur Auswahl der gewünschten Nennwärmeleistung:
 - **LEISTUNG MAX. 100%** = maximale Nennwärmeleistung
 - **LEISTUNG MIN. 10%** = minimale Nennwärmeleistung

Einstellung bei abgenommener Verkleidung mit der Schornstiefeger-Taste am Gerät

- Schornstiefeger-Taste drücken, bis sie leuchtet.
Der Schornstiefegerbetrieb mit maximaler Nennwärmeleistung wird aktiviert.
- Schornstiefeger-Taste drücken.
Der Schornstiefegerbetrieb bei minimaler Nennwärmeleistung wird aktiviert.
- Schornstiefeger-Taste drücken.
Der Schornstiefegerbetrieb wird beendet, die Schornstiefeger-Taste erlischt.

14.2 Dichtheitsprüfung des Abgaswegs

O₂- oder CO₂-Messung in der Verbrennungsluft.

Für die Messung eine Ringspaltsonde verwenden.



Mit einer O₂- oder CO₂-Messung der Verbrennungsluft kann bei einer Abgasführung nach C_{13x}, C_{93x} (C_{33x}) und C_{43x} die Dichtheit des Abgaswegs geprüft werden. Der O₂-Wert darf 20,6% nicht unterschreiten. Der CO₂-Wert darf 0,2% nicht überschreiten.

- ▶ Stopfen am Verbrennungsluft-Messstutzen [2] entfernen.
- ▶ Abgassonde in den Stutzen schieben und Messstelle abdichten.